

# Mobile Reinigungsstation



<b>D</b>	<b>Bedienungsanleitung</b>	<b>3</b>
<b>GB</b>	<b>Instructions for use</b>	<b>15</b>
<b>F</b>	<b>Mode d'emploi</b>	<b>27</b>
<b>I</b>	<b>Manuale d'istruzioni</b>	<b>39</b>
<b>CZ</b>	<b>Návod k obsluze</b>	<b>51</b>
<b>SK</b>	<b>Návod na obsluhu</b>	<b>63</b>
<b>SLO</b>	<b>Navodila za uporabo</b>	<b>75</b>









# INHALTSVERZEICHNIS

<b>1. Einleitung</b>	<b>4</b>
<b>2. Lieferumfang</b>	<b>5</b>
<b>3. Bestimmungsgemäßer Gebrauch</b>	<b>5</b>
<b>4. Sicherheit</b>	<b>6</b>
<b>5. Produktübersicht</b>	<b>7</b>
<b>6. Verwendung</b>	<b>8</b>
<b>7. Technische Daten</b>	<b>11</b>
<b>8. Fehlersuche</b>	<b>12</b>
<b>9. Reinigung, Pflege und Wartung</b>	<b>13</b>
<b>10. Entsorgung</b>	<b>13</b>

# EINLEITUNG

Erklärung der Symbole und Signalworte, die in dieser Bedienungsanleitung und/oder am Gerät verwendet werden.

Symbol	Erklärung
	Beachten Sie diese Bedienungsanleitung bei der Verwendung des Geräts.
	Lebens- und Unfallgefahr für Kinder!
	Beachten Sie Warn- und Sicherheitshinweise!
	Entsorgen Sie Verpackung und Gerät umweltgerecht!

Symbol/Signalwort	Mögliche Folgen bei Nichtbeachtung
 <b>Gefahr!</b>	Unmittelbar drohende Lebensgefahr oder schwerste Verletzungen
 <b>Warnung!</b>	Schwere Verletzungen, möglicherweise Lebensgefahr
 <b>Vorsicht!</b>	Leichte bis mittelschwere Verletzungen
<b>Achtung!</b>	Gefahr von Sachschäden

## Hinweis:

Für die Mobile Reinigungsstation wird in dieser Bedienungsanleitung auch der Begriff Reinigungsstation oder Gerät verwendet.

## LIEFERUMFANG

Kontrollieren Sie unmittelbar nach dem Auspacken den Lieferumfang. Prüfen Sie das Gerät sowie alle Teile auf Beschädigungen. Nehmen Sie ein defektes Gerät oder Teile nicht in Betrieb.

- Mobile Reinigungsstation
- Spritzpistole
- Aufsatz Brause (Duschkopf)
- Aufsatz Düse
- Aufsatz Bürste
- Schlauch
- Anschlusskabel mit 12 V Kfz-Stecker
- Bedienungsanleitung

Geben Sie alle Unterlagen auch an andere Benutzer weiter!

## BESTIMMUNGSGEMÄSSER GEBRAUCH

Die Mobile Reinigungsstation ist für die einfache und schnelle Reinigung von Oberflächen im Außenbereich vorgesehen. Dank des 15 l Wassertanks kann ohne Wasseranschluss unter Druck Schmutz beseitigt werden. Die Reinigungsstation ist perfekt für die mobile, schnelle und einfache Pflege von z. B. Motorrädern, Booten oder Campingausrüstung.

Dieses Gerät ist nicht dafür bestimmt, durch Kinder und Personen mit eingeschränkten geistigen/körperlichen Fähigkeiten oder mangels Erfahrung und/oder mangels Wissen benutzt zu werden. Kinder sollten beaufsichtigt werden, um sicherzustellen, dass sie nicht mit dem Gerät spielen.

Das Gerät ist nicht für den gewerblichen Einsatz bestimmt.

Jede andere Verwendung oder Veränderung des Gerätes gilt als nicht bestimmungsgemäß und birgt erhebliche Gefahren. Für Schäden, die aus bestimmungswidriger Verwendung entstanden sind, übernimmt der Hersteller keine Haftung.

### Der Hersteller ist nicht verantwortlich für Schäden

Verursacht durch:

- Unsachgemäßen Anschluss und/oder Betrieb.
- Äußere Krafteinwirkung, Beschädigungen des Geräts und/oder Beschädigungen von Teilen des Geräts durch mechanische Einwirkungen oder Überlastung.
- Jede Art von Veränderungen des Geräts.
- Verwendung des Geräts zu Zwecken, die nicht in dieser Bedienungsanleitung beschrieben wurden.
- Folgeschäden durch nicht bestimmungsgemäße und/oder unsachgemäße Verwendung.
- Folgeschäden durch Feuchtigkeit und/oder unzureichender Belüftung.
- Unberechtigtes Öffnen des Geräts.

# SICHERHEIT

Lesen Sie alle Sicherheitshinweise und Anweisungen. Versäumnisse bei der Einhaltung der Sicherheitshinweise und Anweisungen können schwere Verletzungen verursachen. Bewahren Sie alle Sicherheitshinweise und Anweisungen für die Zukunft auf.



## Lebens- und Unfallgefahr für Kinder!

- Erstickungs- und Strangulationsgefahr! Halten Sie das Gerät aus der Reichweite von Kindern fern. Kinder können die Gefahren, die durch das Produkt entstehen, nicht erkennen!



## Brandgefahr!

- Stellen Sie sicher, dass die Bordspannung mit der auf dem Gerät angegebenen Eingangsspannung (12 V DC) übereinstimmt, um Brandgefahr und Geräteschäden zu vermeiden.
- Stellen Sie die Verwendung des Geräts sofort ein, wenn Rauch sichtbar wird oder ein ungewöhnlicher Geruch wahrzunehmen ist.
- Setzen Sie das Gerät nicht direkter Sonneneinstrahlung aus.



## Stromschlaggefahr!

- Stellen Sie sicher, dass alle Stecker und Kabel frei von Feuchtigkeit sind. Schließen Sie das Gerät niemals mit feuchten Händen an das Bordnetz an.
- Verwenden Sie kein beschädigtes Gerät. Beschädigungen erhöhen das Risiko eines Stromschlags.
- Versuchen Sie nicht das Gerät auseinander zu bauen oder es zu reparieren. Lassen Sie ein defektes Gerät umgehend von einer Fachwerkstatt reparieren oder ersetzen.
- Ziehen Sie ein Kabel nur am Stecker aus der Steckdose. Das Kabel kann sonst beschädigt werden.
- Verwenden Sie das Kabel niemals, um das Gerät zu tragen oder zu ziehen.
- Betreiben Sie das Gerät niemals, wenn es heruntergefallen ist oder anderweitig beschädigt wurde. Bringen Sie es zur Inspektion und Reparatur zu einem qualifizierten Elektriker.



## Verletzungsgefahr!

- Das Produkt nicht verändern oder manipulieren, es besteht sonst erhöhte Verletzungsgefahr.
- Richten Sie den Wasserstrahl nicht auf Personen, Tiere oder Elektrogeräte.
- Wenn Sie das Gerät in einem Fahrzeug transportieren, bewahren Sie es im Kofferraum oder einer geeigneten Ablage auf, damit das Gerät bei plötzlichen Fahrzeugbewegungen nicht in Bewegung geraten kann.
- Lassen Sie das Gerät bei der Verwendung niemals unbeaufsichtigt.



## Beschädigungsgefahr!

- Keine brennbaren Flüssigkeiten in den Tank füllen.

# PRODUKTÜBERSICHT

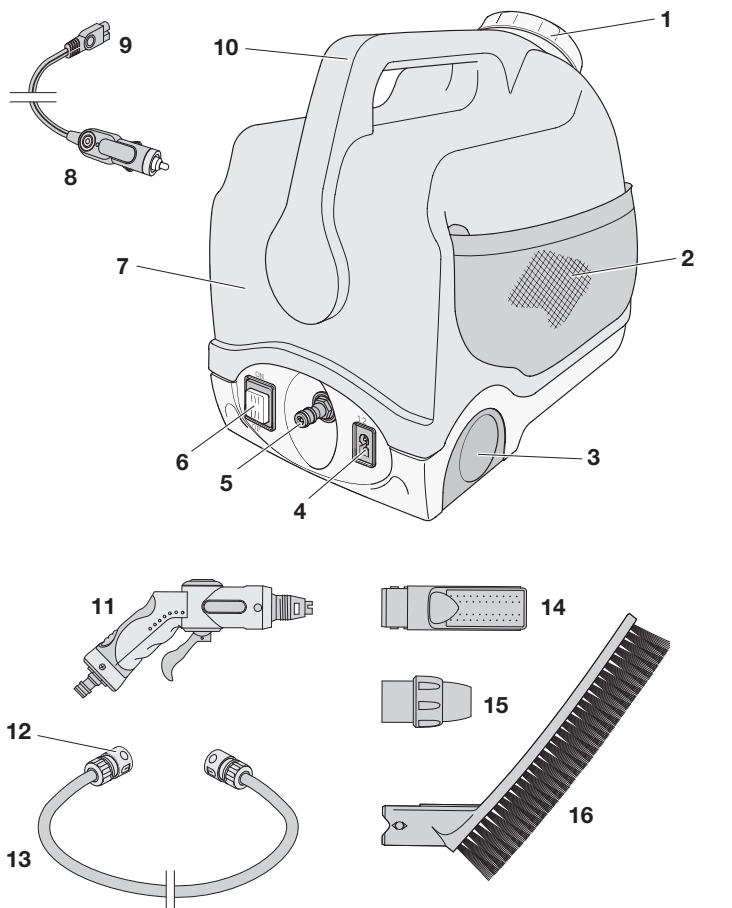

1. Deckel/Öffnung
2. Aufbewahrungsnetz
3. Transporträder
4. 12 V-Anschlussbuchse
5. Schlauchanschluss
6. ON/OFF-Schalter
7. Wassertank
8. 12 V Kfz-Netzstecker
9. 12 V Stecker

10. Tragegriff
11. Spritzpistole
12. Schlauchkupplung
13. Schlauch
14. Aufsatz Brause (Duschkopf)
15. Aufsatz Düse
16. Aufsatz Bürste

# VERWENDUNG

## Hinweise zur Verwendung

### ⚠️ Warnung!

- Den Wasserstrahl nicht in die Augen oder auf andere Personen richten. Der Wasserstrahl steht unter Druck und kann schwere Verletzungen verursachen.
- Stellen Sie sicher, dass sich keine Personen und Tiere im Arbeitsbereich befinden.

### ⚠️ Vorsicht!

- Sollten Sie das Gerät für mehr als 5 Minuten nicht gebrauchen, schalten Sie das Gerät aus (Schalter OFF-Position).
- Prüfen Sie vor dem Gebrauch den korrekten Anschluss des Schlauchs sowie den festen Sitz der Spritzpistole und dessen Aufsatz.
- Die 12 V Kfz-Steckdose ist möglicherweise erst nach dem Einschalten der Zündung aktiv. Beachten Sie die Bedienungsanleitung Ihres Fahrzeugs. Kontaktieren Sie Ihre Fachwerkstatt, wenn Sie unsicher sind.
- Decken Sie das Gerät während der Verwendung nicht ab.
- Halten Sie Ihren Arbeitsplatz sauber und aufgeräumt. Unordnung und unbeleuchtete Arbeitsbereiche können zu Unfällen führen.

## Vorbereitung

1. Deckel (1) öffnen:  
Schrauben Sie den Deckel gegen den Uhrzeigersinn ab.

### Achtung!

- Füllen Sie nur reines, unverschmutztes Wasser in den Wassertank, die Wasserleitung kann sonst verschmutzen und das Gerät beschädigen.
  - Keine Reinigungsmittel einfüllen.
2. Befüllen Sie den Wassertank (7) mit Frischwasser (max. 15 l).  
Wassertemperatur: ca. 10°C bis 50°C
  3. Deckel (1) schließen:  
Schrauben Sie den Deckel im Uhrzeigersinn fest.

## Schlauch anschließen

Schließen Sie den Schlauch (13) an den Schlauchanschluss (5) an.

1. Ziehen Sie dazu das Kupplungsstück etwas zurück
2. Setzen Sie die Schlauchkupplung (12) auf den Schlauchanschluss (5) des Geräts.
3. Lassen Sie sie die Schlauchkupplung wieder los. Achten Sie darauf, dass das Schlauchkupplung einrastet.

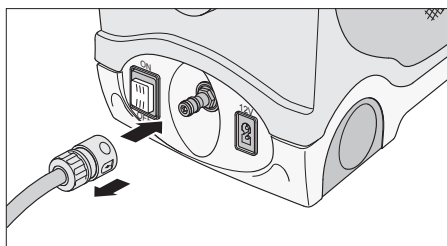



## Aufsatz aufsetzen/wechseln

**⚠ Vorsicht!**

Vergewissern Sie sich, dass das Gerät ausgeschaltet ist bevor Sie den Aufsatz wechseln (Schalter OFF-Position).

Wählen Sie einen Aufsatz (14, 15 oder 16) und setzen Sie diesen auf die Spritzpistole (11). Zum Abnehmen oder Wechseln ziehen Sie den Aufsatz von der Spritzpistole ab.

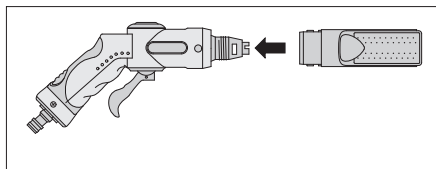

Aufsatz Brause (14)

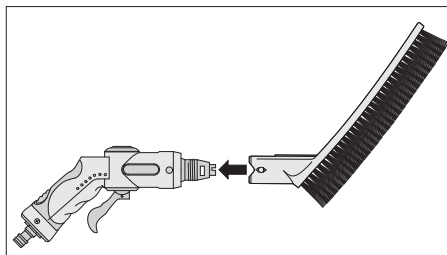

Aufsatz Bürste (16)

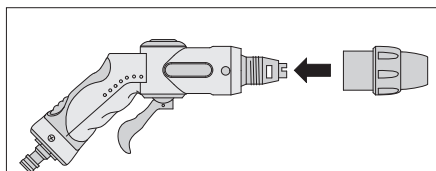

Aufsatz Düse (15)

## Spritzpistole anschließen

Schließen Sie die Spritzpistole (11) an den Schlauch (13) an.

1. Ziehen Sie dazu das Kupplungsstück etwas zurück
2. Setzen Sie die Schlauchkupplung (12) auf den Schlauchanschluss der Spritzpistole.
3. Lassen Sie sie die Schlauchkupplung wieder los. Achten Sie darauf, dass das Kupplungsstück einrastet.

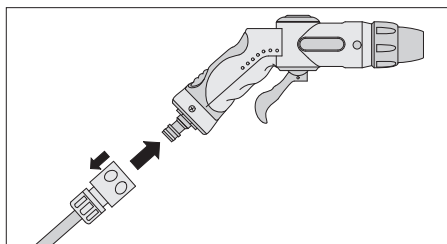

## Einschalten

**⚠ Vorsicht!**

- Halten Sie die Spritzpistole fest in der Hand um der Reaktionskraft vorzubeugen. Das Wasser steht unter Druck.
- Den Hebel an der Spritzpistole nicht drücken!

1. Stecken Sie den 12 V Stecker (9) in die 12 V Anschlussbuchse (4).
2. Stecken Sie den 12 V Kfz-Netzstecker (8) in eine 12 V Kfz-Anschlussbuchse.
3. Drücken Sie den Schalter (6) in Position ON.

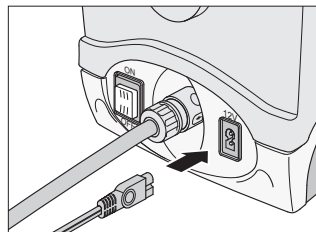

## Reinigen

### ⚠ Vorsicht!

Sollten Sie das Gerät für mehr als 5 Minuten nicht gebrauchen, schalten Sie das Gerät aus (Schalter OFF-Position).

### Achtung!

- Halten Sie den Wasserstrahl nicht näher als 30 cm an zu reinigende Gegenstände wenn Sie die Spritzpistole mit dem Düsenaufsatz verwenden. Beachten Sie die Bedienungsanleitung der zu reinigenden Gegenstände.
- Denken Sie daran, dass die Fahrzeugbatterie entladen wird, wenn das Fahrzeug nicht in Betrieb ist.

Starten Sie mit dem Reinigungsvorgang. Durch verschiedene Hebelstellungen der Spritzpistole (11) können Sie die Art des Wasserdurchflusses beeinflussen.

### Impuls-Wasserdurchfluss

Halten Sie den Hebel gedrückt, um einen Gegenstand mit Wasser unter Druck zu reinigen. Sobald Sie den Hebel loslassen stoppt der Wasserdurchfluss.

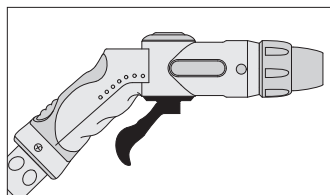

Position 1: Wasser stoppt.

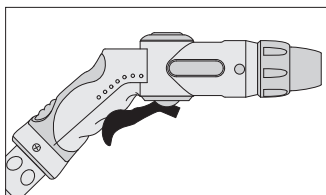

Position 2: Wasser fließt.

### Dauerhafter Wasserdurchfluss

Legen Sie den Hebel um (Position 3 oder 4), um einen Gegenstand mit Wasser unter Druck zu reinigen. Um den Wasserdurchfluss zu stoppen stellen Sie den Hebel zurück in Position 1.

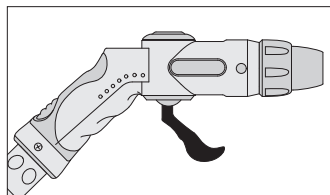

Position 3: Wasser fließt.

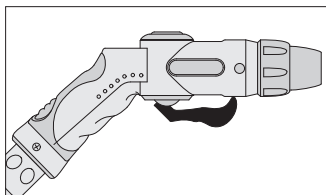

Position 4: Wasser fließt.

### Wasserstrahl regulieren

#### Achtung!

Drehen Sie die Düse max. 2 Umdrehungen im Uhrzeigersinn, sonst fällt die Düse ab.

Der Wasserstrahl lässt sich bei der Düse stufenlos regulieren. Drehen Sie dazu die Düse im Uhrzeigersinn und wieder zurück.

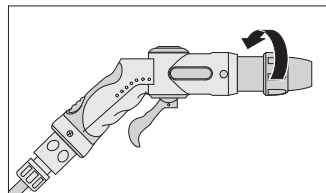

### Ausschalten

1. Stellen Sie den Schalter (6) in die OFF-Position.
2. Halten Sie den Hebel ein paar Sekunden in Position 2 (siehe „Reinigen“) bis kein Wasser mehr kommt.
3. Trennen Sie den 12 V Kfz-Netzstecker (8) von der 12 V Kfz-Anschlussbuchse.
4. Trennen Sie den 12 V Stecker (9) von der 12 V Anschlussbuchse (4).
5. Trennen Sie den Schlauch (13) vom Gerät. Ziehen Sie dazu die Schlauchkupplung etwas zurück.

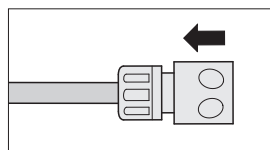

## TECHNISCHE DATEN

Abmessungen (H x B x T)	41,5 x 23,5 x 37,5 cm
Gewicht	5,8 kg
Spannung	12 V DC / 6 A
Leistung	60 W
Druck	3 - 9 Bar
Wassertank	15 l
Lautstärke	45 db
Länge Schlauch	6 m
Länge Kfz-Anschlusskabel	3 m
Lagerungstemperatur	0 °C bis +40 °C
Sicherung	8 A

## FEHLERSUCHE

Problem	Mögliche Ursache	Abhilfe
Wasserstrahl hat zu wenig Druck.	Luft im System.	Halten Sie den Hebel 30 Sek. gedrückt bis ein konstanter Druckwasserstrahl kommt. Hinweis: Um Wasser zu sparen, können Sie das Wasser wieder in den Tank füllen. Öffnen Sie dazu den Deckel (1).
	Schlauch nicht richtig angeschlossen.	Überprüfen Sie die Schlauchverbindung.
Kein Wasserstrahl.	Düse verschmutzt.	Nehmen Sie die Düse ab (siehe „Aufsatz aufsetzen/wechseln“) und reinigen Sie diese unter fließendem Wasser, ggf. Öffnung mit einem geeigneten Werkzeug von Schmutz befreien (z.B. Holzstift)
Gerät funktioniert nicht.	Gerät nicht richtig angeschlossen.	Prüfen Sie die Anschlüsse.
		Sicherung im 12 V Kfz-Netzstecker prüfen.

## REINIGUNG, PFLEGE UND WARTUNG

Ihr Gerät kann mit minimalem Pflegeaufwand über Jahre funktionsfähig gehalten werden.

- Rollen Sie die Kabel ordentlich auf, wenn Sie das Gerät lagern. Das hilft, versehentliche Beschädigungen der Kabel und des Geräts zu vermeiden.
- Reinigen Sie das Gerät mit einem weichen Tuch.
- Lagern Sie das Gerät an einem sauberen und trockenen Ort.
- Sorgen Sie dafür, dass sich kein Wasser im Gerät oder Schlauch befindet. Lassen Sie den Tank austrocknen und hängen Sie den Schlauch auf, sodass das restliche Wasser ablaufen kann.

### Ansaugventil reinigen/austauschen

Lassen Sie die Reinigung oder den Austausch des Ansaugventils im Wassertank nur von qualifiziertem Fachpersonal ausführen. Wenden Sie sich an Ihren Fachhändler.

### Sicherung im 12 V Kfz-Netzstecker wechseln

1. Schrauben Sie den Haltering (1) mit der Sicherungsabdeckung (2) von dem Kfz-Stecker (4) ab.
2. Setzen Sie eine neue Feinsicherung (3) mit gleicher Größe (siehe Technische Daten) ein.
3. Schrauben Sie den Haltering (1) mit der Sicherungsabdeckung (2) wieder auf den Kfz-Stecker (4) auf.

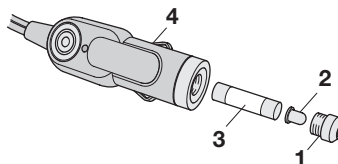

### Service

Sollten Sie trotz Studiums dieser Bedienungsanleitung noch Fragen zur Inbetriebnahme oder Bedienung haben, oder sollte wider Erwarten ein Problem auftreten, setzen Sie sich bitte mit Ihrem Fachhändler in Verbindung.

## ENTSORGUNG

Die Verpackung besteht aus umweltfreundlichen Materialien, die Sie über die örtlichen Recyclingstellen entsorgen können.



Werfen Sie Elektrogeräte nicht in den Hausmüll!

Gemäß Europäischer Richtlinie 2002/96/EC über Elektro- und Elektronik-Altgeräte und Umsetzung in nationales Recht müssen verbrauchte Elektrogeräte getrennt gesammelt und einer umweltgerechten Wiederverwertung zugeführt werden. Über Entsorgungsmöglichkeiten für Elektronik-Altgeräte informieren Sie sich bitte bei Ihrer Gemeinde- oder Stadtverwaltung.

Abbildungen können geringfügig vom Produkt abweichen. Änderungen, die dem technischen Fortschritt dienen, vorbehalten. Dekoration nicht enthalten.









# TABLE OF CONTENTS

<b>1. Introduction</b>	<b>16</b>
<b>2. Contents</b>	<b>17</b>
<b>3. Normal use</b>	<b>17</b>
<b>4. Safety</b>	<b>18</b>
<b>5. Product Overview</b>	<b>19</b>
<b>6. Use</b>	<b>20</b>
<b>7. Technical data</b>	<b>23</b>
<b>8. Troubleshooting</b>	<b>24</b>
<b>9. Cleaning, care and maintenance</b>	<b>24</b>
<b>10. Disposal</b>	<b>25</b>

# INTRODUCTION

Explanation of symbols and signal words used in these operating instructions and/or the device:

Symbol	Explanation
	Follow instructions when using the machine.
	Risk of bodily or fatal injury to children!
	Follow warnings and safety instructions!
	Consider the environment when disposing of the packaging!

Symbol/ signal word	Possible consequences of non-observance
 <b>Danger!</b>	Immediate danger to life or serious injuries.
 <b>Warning!</b>	Serious injuries, potentially life-threatening.
 <b>Caution!</b>	Light to moderate injuries.
<b>Attention!</b>	Risk of property damage.

**Note:**

These instructions for use also refer to the mobile cleaning station as cleaning station or unit.



# CONTENTS

Be sure to verify contents immediately upon opening the product. Check the product and all parts for damage. Do not use a defective product or parts.

- Mobile Cleaning Station
- Spray gun
- Shower attachment (shower head)
- Jet attachment
- Brush attachment
- Hose
- Connection cable with 12 V car plug
- operating instruction

Please include all relevant documentation to other users!

## NORMAL USE

The mobile cleaning stations is intended to easily and quickly clean outdoor surfaces. The 15L water reservoir allows for pressurised dirt removal without connecting to water. The cleaning station is perfect for mobile, quick and easy care of e.g. motorcycles, boats or camping equipment.

This device is not intended for use by children or persons with limited mental capacity or lacking experience and/or lacking expertise. Children should be supervised to ensure they do not play with the device.

This device is not intended for commercial use.

Any other use or modification of the device is considered improper and involves significant risks. The manufacturer assumes no liability for damages due to improper use.

**The manufacturer is not responsible for damages caused by:**

- Improper connection and/or operation.
- External forces, damage to the device and/or damage to parts of the device due to mechanical impacts or overload.
- Any type of modifications to the device.
- Using the device for purposes not described in this operating manual.
- Subsequent damages from improper and/or incorrect use and/or defective batteries.
- Moisture and/or inadequate ventilation.
- Unauthorised opening of the device.

# SAFETY

Read all safety guidelines and instructions. Non-compliance with safety guidelines and instructions can cause electric shock, fire and / or serious injury. Keep all safety guidelines and instructions for future reference.



## Risk of bodily or fatal injury to children

- Risk of bodily or fatal injury to children! Risk of suffocation or strangulation! Keep the machine out of the reach of children. Children are unable to assess the risks associated with use of this product!



## Fire hazard!

- Verify the on-board voltage matches the input voltage specified on the device to prevent damage to the device.
- Immediately stop using the device if you notice smoke or an unusual odour.
- Never expose the device to direct sunlight.



## Risk of electrical shock!

- Ensure that all plugs and cables are free of moisture. Never connect the device to the mains with wet or moist hands.
- Do not use device if damaged. Damage to the power cable, the device or the charging cable increase the risk of electrical shock.
- Do not attempt to disassemble or repair the device. Immediately have a defective device or damaged power cable repaired or replaced by a speciality shop.
- Always unplug device by the plug. The cable may be damaged.
- Never use the cable to carry or pull the device.
- Never operate the device if it has been dropped or damaged in any other way. For inspection and repair, take it to a qualified electrician.



## Risk of injury!

- Do not modify or manipulate the product as this will increase the risk of injury.
- Do not aim the water jet at persons, animals or electronics.
- When transporting the device in a vehicle, keep it in the boot or on a suitable shelf so that it cannot move in the event of sudden vehicle movements.
- Never leave the unit unattended during operation.



## Risk of damage!

- Do not fill the reservoir with flammable liquids.

# PRODUCT OVERVIEW

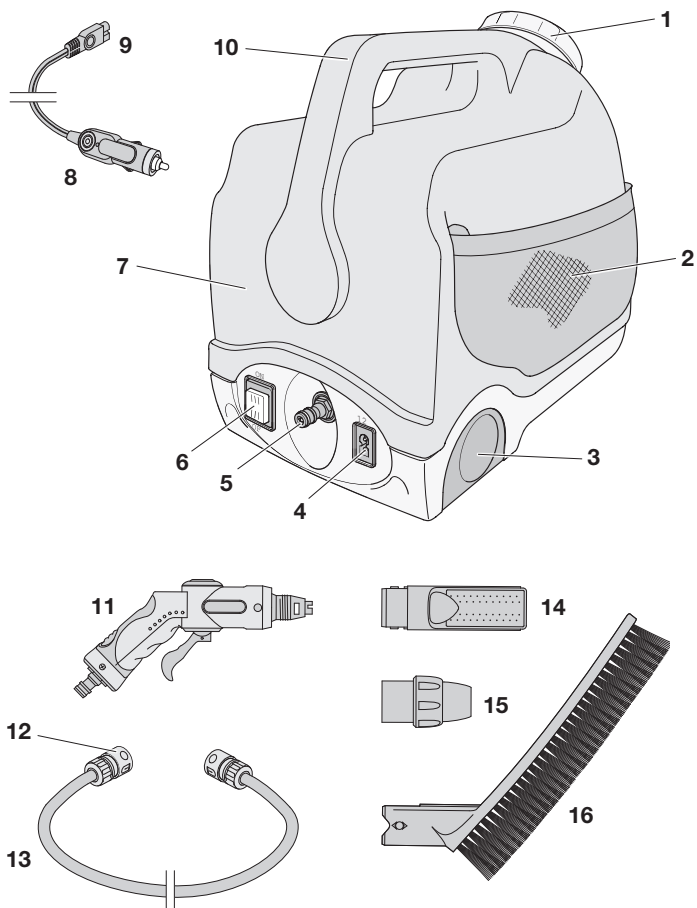

- 1. Cover/opening
- 2. Mesh storage bag
- 3. Transport wheels
- 4. 12 V connecting socket
- 5. Hose connector
- 6. ON/OFF switch
- 7. Water reservoir
- 8. 12 V car power plug
- 9. 12 V plug

- 10. Carrying handle
- 11. Spray gun
- 12. Hose coupling
- 13. Hose
- 14. Shower attachment (shower head)
- 15. Jet attachment
- 16. Brush attachment

# USE

## Information about use

### ⚠ Warning!

- Do not aim the water jet at the eyes or other persons. The water jet is pressurised and can cause serious injuries.
- Ensure that there are no people or animals in the work area.

### ⚠ Caution!

- If the unit is not being used for more than 5 minutes, switch the unit off (set switch to OFF position).
- Verify the hose is connected correctly and the spray gun and its attachment are securely seated.
- Some car outlets will only become active once the ignition is turned on. Please refer to your vehicle's operating manual or contact your specialized garage if you are unsure.
- Do not cover the device during use and ensure proper ventilation.
- Keep your workplace clean and tidy. Untidiness and poorly-lit working areas can lead to accidents.

## Preparation

1. Open the cover (1):  
Unscrew the cover counter-clockwise.

### Attention!

- Only fill the water reservoir with pure, clean water as the water line may otherwise clog and the unit be damaged.
- Do not add detergents.

2. Fill the water reservoir (7) with fresh water (max. 15L).  
Water temperature: approx. 10°C to 50°C
3. Close the cover (1):  
Tighten the cover clockwise.

## Connecting the hose

Connect the hose (13) to the hose connector (5).

1. Slightly pull back on the connector to do so
2. Place the hose coupling (12) over the hose connector (5) on the unit.
3. Release the hose coupling. Be sure the hose coupling locks into place.

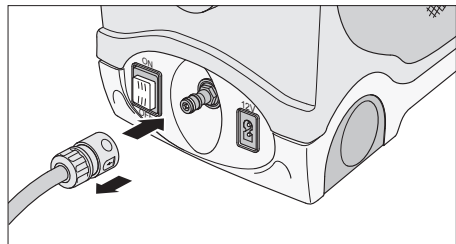

## Attaching/changing the attachment

### ⚠ Caution!

Verify the unit is switched off before changing the attachment (switch set to OFF position).

Select an attachment (14, 15 or 16) and attach it to the spray gun (11).

To remove or change, pull the attachment off the spray gun.

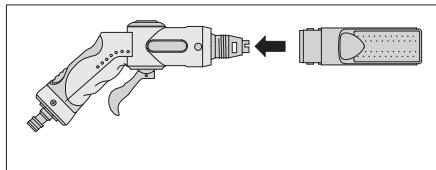

Shower attachment (14)

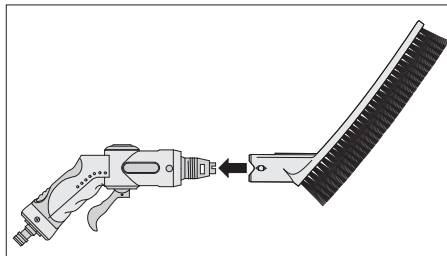

Brush attachment (16)

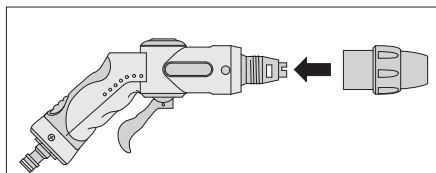

Nozzle attachment (15)

## Connecting the spray gun

Connect the spray gun (11) to the hose (13).

1. Slightly pull back on the connector to do so
2. Attach the hose coupling (12) to the hose connector on the spray gun.
3. Release the hose coupling. Be sure the coupling locks in.

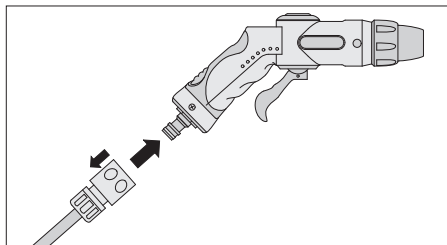

## Switching on

### ⚠ Caution!

- Hold the spray gun firmly in your hand to counteract reactive forces. The water is pressurised.
- Do not press the lever on the spray gun!

1. Plug the 12 V plug (9) into the 12 V connection socket (4).
2. Plug the 12 V car power plug (8) into a 12 V car socket.
3. Set the switch (6) to the ON position.

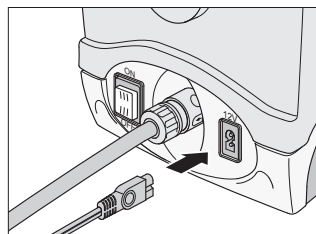

## Cleaning

### **Caution!**

If the unit is not being used for more than 5 minutes, switch the unit off (set switch to OFF position).

### **Attention!**

- Do not hold the water jet close than 30 cm to the objects to be cleaned when using the spray gun with the jet nozzle. Please refer to the operating manual of the object to be cleaned.
- Remember the vehicle's battery will be discharged when the vehicle is not running.

Start cleaning. The various lever settings of the spray gun (11) allow you to change the type of water flow.

### **Pulsed water flow**

Keep the lever pressed to pressure wash an object. Releasing the lever will stop the water flow.

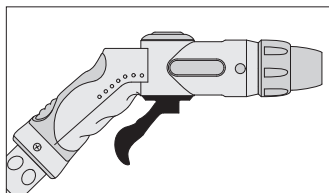

**Position 1: Water stops.**

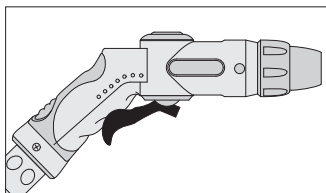

**Position 2: Water flows.**

### **Continuous water flow**

Flip the lever (position 3 or 4) to pressure wash an object. To stop the water flow, set the lever back to position 1.

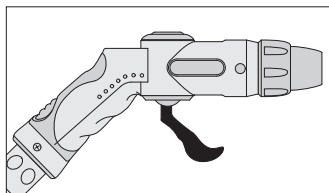

**Position 3: Water flows.**

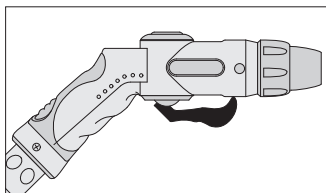

**Position 4: Water flows.**

### Adjusting the water stream

#### Attention!

Turn the nozzle max. 2 turns clockwise, otherwise the nozzle will come off.

The water flow can be regulated variably by the nozzle. To do so, turn the nozzle clockwise and back.

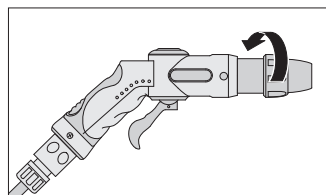

### Switching off

1. Set the switch (6) to the OFF position.
2. Hold the lever on position 2 (see "Cleaning") for a few seconds until the water stops.
3. Disconnect the 12 V car power plug (8) from the 12 V car power socket.
4. Disconnect the 12 V plug (9) from the 12 V connection socket (4).
5. Disconnect the hose (13) from the device. Slightly pull back the hose coupling to do so.

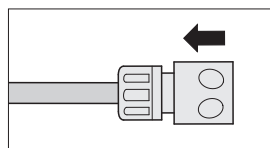

## TECHNICAL DATA

Dimensions	41,5 x 23,5 x 37,5 cm
Weight	5,8 kg
Voltage	12 V DC / 6 A
Power	60 W
Pressure	3 - 9 Bar
Water reservoir	15 L
Volume	45 dB
Hose length	6 m
Car connection cable length	3 m
Storage temperature	0 °C to +40 °C
Fuse	8 A

## TROUBLESHOOTING

Problem	Possible cause	Correction
Water stream has inadequate pressure.	Air in the system.	Hold the lever for 30 sec. until you have a steady pressurised water jet. Note: To conserve water you can return the water to the reservoir. Open the cover (1) to do so.
	Hose connected incorrectly.	Check the hose connection.
No water stream.	Clogged nozzle.	Remove the nozzle (see “Attaching/changing the attachment”) and clean under running water, if necessary remove dirt from the opening with a suitable tool (e.g. wooden pin)
Unit isn't working.	Unit is connected incorrectly.	Check the connections.
		Check the fuse in the 12 V car power plug.

## CLEANING, CARE AND MAINTENANCE

- Carefully wind the cable when storing the device. This will help prevent accidental damage to the cable and the device.
- Clean the product with a soft, dry cloth.
- Store the machine in a clean, dry place.
- Be sure there is no water in the unit or the hose. Allow the reservoir to dry and hang up the hose to allow the residual water to drain.

### Cleaning/replacing the suction valve

Only have the suction valve inside the water reservoir cleaned or replaced by qualified professionals. Please consult your speciality retailer.

### Changing the fuse inside the 12 V car power plug

1. Unscrew the retaining pin (1) with the fuse cover (2) from the car plug (4).
2. Insert a new micro-fuse (3) of the same rating (see Technical Data).
3. Replace the retaining pin (1) with the fuse cover (2) in the car plug (4).

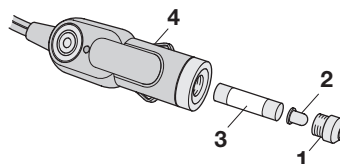



## Service

Should you have any questions regarding commissioning or operating in spite of studying these operating instructions, or if a problem should occur against all expectations, please get in contact with your specialist supplier.

## DISPOSAL

The packaging consists of non-contaminating materials that you can dispose of at your local recycling point.



**Do not throw electrical appliances in with domestic waste!**

In accordance with European Directive 2002 / 96 / EC for waste electrical and electronic equipment (WEEE) and conversion to national law, used electrical appliances must be collected separately and taken to a recycling point. For ways to dispose of old electrical appliances please contact your community or city administration.

Illustrations may vary slightly from the product itself. We reserve the right to modify the product in accordance with technical advances. Decoration not included.









# TABLE DES MATIÈRES

<b>1. Introduction</b>	<b>28</b>
<b>2. Contenu de l'emballage</b>	<b>29</b>
<b>3. Utilisation conforme</b>	<b>29</b>
<b>4. Sécurité</b>	<b>30</b>
<b>5. Aperçu du produit</b>	<b>31</b>
<b>6. Utilisation</b>	<b>32</b>
<b>7. Caractéristiques techniques</b>	<b>35</b>
<b>8. Dépistage des erreurs</b>	<b>36</b>
<b>9. Nettoyage, entretien et maintenance</b>	<b>36</b>
<b>10. Mise au rebut</b>	<b>37</b>

# INTRODUCTION

Explication des symboles et mots d'avertissements qui sont utilisés dans la présente notice d'explication et/ou sur l'appareil.

Symbole	Explication
	Lorsque vous utilisez l'appareil, veuillez vous conformer à la présente notice d'utilisation.
	Risque d'accident et danger de mort pour les enfants !
	Veuillez respecter les consignes de mise en garde et de sécurité !
	Éliminez l'emballage et l'appareil de manière respectueuse de l'environnement !

Symbole / mot d'avertissement	Conséquences possibles en cas de non-observation
 <b>Danger !</b>	<b>Danger de mort direct ou risque de blessures graves</b>
 <b>Avertissement !</b>	<b>Blessures graves probables danger de mort</b>
 <b>Prudence !</b>	<b>Blessures légères à moyennes</b>
<b>Attention !</b>	<b>Risque de dégâts matériels.</b>

## Remarque :

Les termes station de nettoyage ou appareil sont aussi employés pour désigner la station de nettoyage mobile dans ce mode d'emploi.

## CONTENU DE L'EMBALLAGE

Contrôlez le volume de livraison immédiatement après le déballage. Contrôlez l'appareil et les pièces pour dépister tout endommagement. Ne mettez pas un appareil endommagé en marche.

- Station de nettoyage mobile
- Pistolet de pulvérisation
- Embout pomme (pommeau de douche)
- Embout buse
- Embout brosse
- Tuyau
- Câble de raccordement avec fiche allume-cigare 12 V
- Notice d'utilisation

Fournissez tous les documents aux autres utilisateurs !

## UTILISATION CONFORME

La station de nettoyage mobile est destinée au nettoyage simple et rapide de surfaces en milieu extérieur. Grâce au réservoir de 15 l, la saleté se laisse éliminer sous pression sans raccordement d'eau. La station de nettoyage mobile est parfaite pour un entretien mobile, rapide et simple par exemple de motos, bateaux ou équipements de camping.

Cet appareil n'est pas conçu pour être utilisé par des enfants ou des personnes à capacités mentales réduites ou manquant d'expérience et/ou de connaissances. Les enfants devraient être surveillés pour s'assurer qu'ils ne jouent pas avec l'appareil.

L'appareil n'est pas prévu pour une utilisation commerciale.

Toute autre utilisation ou modification de l'appareil est considérée comme non conforme à sa destination et présente des risques sérieux. Le fabricant ne peut être tenu responsable pour des dommages résultant d'une utilisation non conforme.

### Le fabricant n'est pas responsable des dommages

causés par :

- un branchement et / ou un fonctionnement non conformes.
- L'intervention d'une force extérieure, les dégradations de l'appareil et/ou des pièces de l'appareil causées par des influences mécaniques ou une surcharge.
- Tout type de modification de l'appareil.
- L'utilisation de l'appareil à des fins non décrites dans la présente notice d'utilisation.
- Les dommages consécutifs causés par une utilisation non conforme et/ou incorrecte et/ou par des batteries défectueuses.
- L'humidité et/ou une aération insuffisante.
- L'ouverture non autorisée de l'appareil.

# SÉCURITÉ

Veillez lire toutes les consignes de sécurité et les instructions. Le non respect des consignes de sécurité et des instructions peut provoquer un choc électrique, des brûlures et/ou des blessures graves. Conservez toutes les consignes de sécurité et des instructions afin de pouvoir les consulter ultérieurement.



## Risque d'accident et danger de mort pour les enfants

- Risque d'étranglement ! Maintenez l'appareil hors de portée des enfants. Les enfants ne peuvent pas reconnaître les risques liés à la machine !



## Risque d'incendie !

- Assurez-vous que la tension du véhicule correspond à la tension d'entrée indiquée sur l'appareil afin d'éviter tout endommagement de l'appareil.
- Arrêtez immédiatement l'utilisation de l'appareil si de la fumée est visible ou que vous sentez une odeur inhabituelle.
- N'exposez pas l'appareil aux rayons directs du soleil.



## Risque de choc électrique !

- Assurez-vous que les prises et les câbles ne sont pas humides. Ne raccordez jamais l'appareil au réseau électrique si vous avez les mains humides ou mouillées..
- N'utilisez pas un appareil défectueux. Les dommages du câble d'alimentation, de l'appareil ou du câble de charge augmentent le risque de choc électrique.
- N'essayez pas de démonter l'appareil ou de le réparer. Faites immédiatement réparer ou remplacer un appareil défectueux ou un câble d'alimentation endommagé par un atelier spécialisé.
- Débranchez le câble de la prise uniquement par la fiche. Dans le cas contraire, le câble peut être endommagé.
- N'utilisez jamais le câble pour porter ou tirer l'appareil.
- N'utilisez jamais l'appareil si celui-ci est tombé ou a été endommagé de quelque autre manière que ce soit. Demandez un entretien et une réparation auprès d'un électricien qualifié.



## Risque de blessure !

- Ne pas modifier ou manipuler le produit, ceci présente un risque de blessure élevé.
- Ne dirigez pas le jet d'eau vers des personnes, des animaux ou des appareils électriques.
- Si vous transportez l'appareil dans un véhicule, conservez-le dans un coffre ou sur un support adapté afin qu'il ne bouge pas en cas de mouvement soudain du véhicule.
- Ne laissez jamais l'appareil sans surveillance pendant l'utilisation.



## Risque de dégradation !

- Ne pas verser de liquides inflammables dans le réservoir.

## APERÇU DU PRODUIT

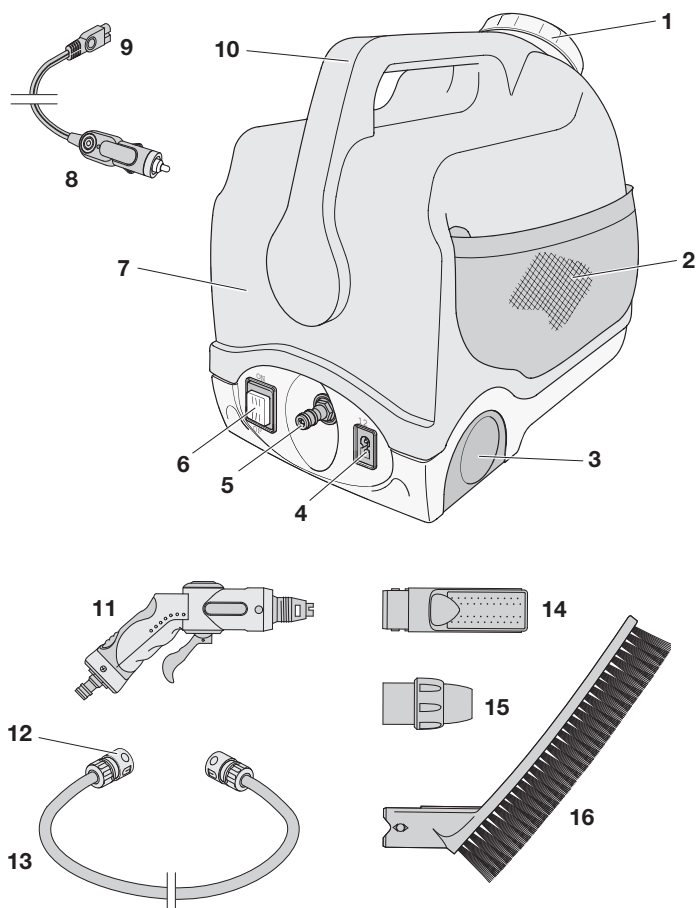

- |                                     |                                      |
|-------------------------------------|--------------------------------------|
| 1. Couvercle/ouverture              | 10. Poignée de transport             |
| 2. Filet d'entreposage              | 11. Pistolet de pulvérisation        |
| 3. Roues de transport               | 12. Couplage de tuyau                |
| 4. Douille de branchement 12 V      | 13. Tuyau                            |
| 5. Tuyau de branchement             | 14. Embout pomme (pommeau de douche) |
| 6. Commutateur ON/OFF               | 15. Embout buse                      |
| 7. Réservoir d'eau                  | 16. Embout brosse                    |
| 8. Fiche secteur allume-cigare 12 V |                                      |
| 9. Fiche 12 V                       |                                      |

# UTILISATION

## Informations relatives à l'utilisation

### ⚠ Attention !

- Ne pas diriger le jet d'eau vers les yeux ou vers d'autres personnes. Le jet d'eau est sous pression et peut causer des blessures sérieuses.
- Assurez-vous qu'il n'y a aucune personne ni animal dans la zone de travail.

### ⚠ Attention !

- Si vous n'utilisez pas l'appareil pendant plus de 5 minutes, éteignez-le (commutateur en position OFF).
- Avant utilisation, vérifiez le raccordement correct du tuyau ainsi que la ferme assise du pistolet de pulvérisation et de son embout.
- La prise allume-cigare peut ne s'activer qu'après la mise en marche de l'allumage. Si vous êtes incertain, consultez la notice d'utilisation de votre véhicule ou contactez votre garage.
- Ne pas recouvrir l'appareil pendant son fonctionnement et veillez à une bonne aération.
- Maintenez le poste de travail propre et rangé. Le désordre et un espace de travail mal éclairé peuvent entraîner des accidents.

## Préparation

1. Ouvrir le couvercle (1) :  
Dévissez le couvercle dans le sens antihoraire.

### Attention !

- Ne remplissez le réservoir qu'avec de l'eau pure et propre. Vous pourriez salir la conduite d'eau et ainsi détériorer l'appareil.
  - Ne pas remplir avec des produits de nettoyage.
2. Remplissez le réservoir d'eau (7) avec de l'eau fraîche (max. 15 l).  
Température d'eau : env. 10°C à 50°C
  3. Fermer le couvercle (1) :  
Vissez fermement le couvercle en tournant dans le sens horaire.

## Raccorder le tuyau

Raccordez le tuyau (13) au raccord de tuyau (5).

1. Tirez pour ceci l'élément de couplage légèrement vers l'arrière
2. Placez le couplage de tuyau (12) sur le raccord de tuyau (5) de l'appareil.
3. Relâchez le couplage de tuyau. Veillez à ce que le couplage de tuyau s'enclenche.

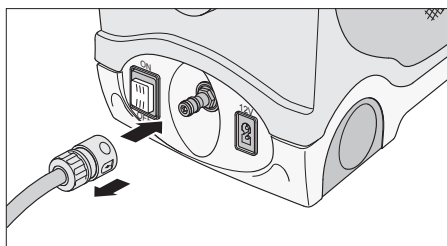



## Placer / remplacer l'embout

### ⚠ Attention !

Assurez-vous que l'appareil est éteint avant de remplacer l'embout (commutateur en position OFF).

Sélectionnez un embout (14, 15 ou 16) et placez-le sur le pistolet de pulvérisation (11). Pour retirer ou remplacer l'embout, retirez-le du pistolet de pulvérisation.

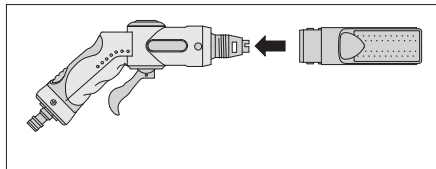

Embout pomme (14)

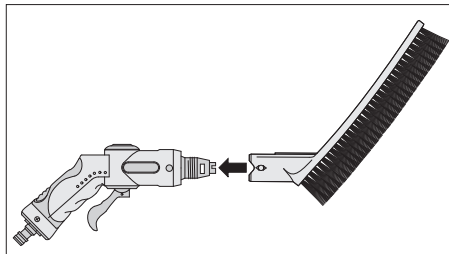

Embout brosse (16)

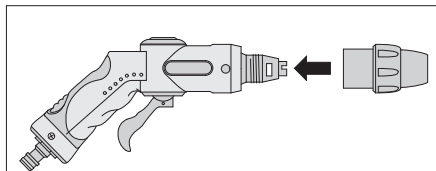

Embout buse (15)

## Raccorder le pistolet de pulvérisation

Raccordez le pistolet de pulvérisation (11) au tuyau (13).

1. Tirez pour ceci l'élément de couplage légèrement vers l'arrière
2. Placez le couplage de tuyau (12) sur le raccord de tuyau du pistolet de pulvérisation.
3. Relâchez le couplage de tuyau. Veillez à ce que l'élément de couplage s'enclenche.

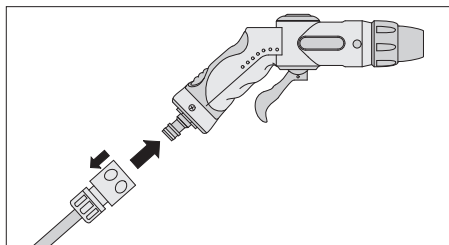

## Mettre en marche

### ⚠ Attention !

- Maintenez fermement le pistolet de pulvérisation afin de prévenir toute force de réaction. L'eau est sous pression.
- Ne pas appuyer sur le levier situé sur le pistolet de pulvérisation !

1. Branchez la fiche 12 V (9) dans la douille de branchement 12 V (4).
2. Branchez la fiche secteur allume-cigare 12 V (8) dans une douille de branchement allume-cigare 12 V.
3. Placez le commutateur (6) en position ON.

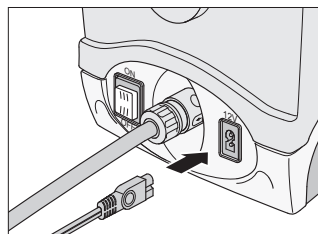

## Nettoyer

### ⚠ Attention !

Si vous n'utilisez pas l'appareil pendant plus de 5 minutes, éteignez-le (commutateur en position OFF).

### Attention !

- Ne maintenez pas le jet d'eau à moins de 30 cm des objets à nettoyer lorsque vous utilisez le pistolet de pulvérisation avec l'embout de buse. Veuillez respecter la notice d'utilisation des objets à nettoyer.
- N'oubliez pas que la batterie du véhicule se décharge lorsqu'il n'est pas utilisé.

Débutez le processus de nettoyage. Les différentes positions du levier de pistolet de pulvérisation (11) permettent d'ajuster le type de débit d'eau.

### Débit d'eau par impulsion

Maintenez le levier pressé afin de nettoyer un objet avec de l'eau sous pression. Le débit d'eau s'arrête dès que vous relâchez le levier.

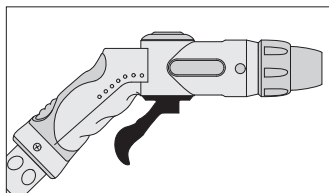

Position 1 : L'eau s'arrête.

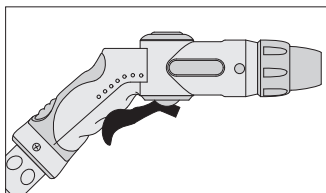

Position 2 : L'eau coule.

### Débit d'eau en continu

Déplacez le levier (position 3 ou 4) afin de nettoyer un objet avec de l'eau sous pression. Afin de stopper le débit d'eau, remplacez le levier en position 1.

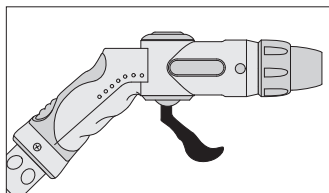

Position 3 : L'eau coule.

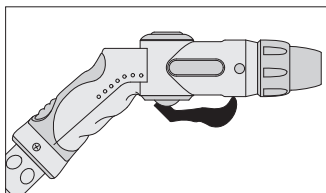

Position 4 : L'eau coule.

## Réguler le jet d'eau

### Attention !

Tournez la buse de 2 tours au max. dans le sens horaire. Sinon, elle tombe.

Le jet d'eau peut être réglé en continu au niveau de la buse. Tournez pour ceci la buse dans le sens horaire puis dans le sens inverse.

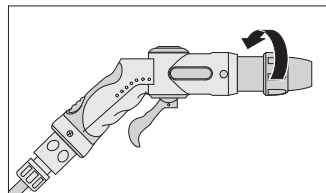

## Mettre à l'arrêt

1. Placez le commutateur (6) en position OFF.
2. Maintenez le levier pendant quelques secondes en position 2 (voir « Nettoyer ») jusqu'à ce que l'eau n'arrive plus.
3. Débranchez la fiche secteur allume-cigare 12 V (8) de la douille de branchement allume-cigare 12 V.
4. Débranchez la fiche 12 V (9) de la douille de branchement 12 V (4).
5. Débranchez le tuyau (13) de l'appareil. Tirez pour ceci l'élément de couplage légèrement vers l'arrière.

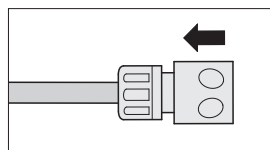

## CARACTÉRISTIQUES TECHNIQUES

Dimensions	41,5 x 23,5 x 37,5 cm
Poids	5,8 kg
Tension	12 V DC / 6 A
Puissance	60 W
Pression	3 - 9 Bar
Réservoir d'eau	15 l
Volume sonore	45 dB
Longueur de tuyau	6
Longueur de câble d'alimentation automobile	3 m
Température de stockage	de 0 à +40 ° C
Fusible	8 A

## DÉPISTAGE DES ERREURS

Problème	Cause possible	Remède
Pression de jet d'eau trop faible	Présence d'air dans le système.	Maintenez le levier pressé pendant 30 s jusqu'à ce qu'un jet d'eau constant sous pression sorte. Indication : Afin de faire des économies en eau, vous pouvez utiliser l'eau pour remplir de nouveau le réservoir. Ouvrez pour ceci le couvercle (1).
	Tuyau non raccordé correctement.	Vérifiez la liaison de tuyau.
Pas de jet d'eau.	Buse sale.	Retirez la buse (voir « Placer/remplacer l'embout ») et nettoyez-la à l'eau courante. Dégagez le cas échéant l'ouverture des salissures en utilisant un outil approprié (p. ex. tige en bois)
L'appareil ne fonctionne pas.	L'appareil n'est pas raccordé correctement.	Vérifiez les raccords.
		Vérifier le fusible dans la fiche secteur allume-cigare 12 V.

## NETTOYAGE, ENTRETIEN ET MAINTENANCE

- Enroulez correctement le câble lorsque vous rangez l'appareil. Cela permet d'éviter des dommages par erreur du câble et de l'appareil.
- Nettoyez le produit avec un chiffon doux et sec.
- Stocker l'appareil dans un endroit propre et sec.
- Assurez-vous que de l'eau ne se trouve pas dans l'appareil ou dans le tuyau. Laissez sécher le réservoir et accrochez le tuyau afin que l'eau restante puisse s'écouler.

### Nettoyer / remplacer la soupape d'aspiration

Laissez toujours un technicien qualifié effectuer le nettoyage ou le remplacement de la soupape d'aspiration dans le réservoir d'eau. Adressez-vous à votre revendeur spécialisé.

### Remplacer le fusible dans la fiche secteur allume-cigare 12 V

1. Dévissez la bague d'arrêt (1) avec le cache du fusible (2) sur la fiche allume-cigare (4).
2. Branchez un nouveau fusible fin (3) de même taille (voir caractéristiques techniques).
3. Revissez la bague d'arrêt (1) avec le cache du fusible (2) sur la fiche allume-cigare (4).

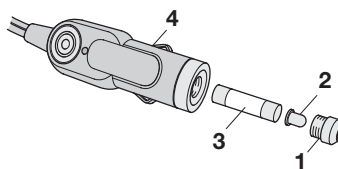

### Service

Si après avoir lu soigneusement le présent mode d'emploi vous avez encore des questions concernant la mise en service ou l'utilisation ou si un problème venait à se produire contre toute attente, veuillez prendre contact avec un commerce spécialisé.

## MISE AU REBUT

L'emballage est composé de matériaux respectueux de l'environnement que vous pourrez éliminer dans les points de recyclages locaux prévus à cet effet.



**Ne jetez pas les appareils électriques avec vos déchets ménagers !**  
Conformément à la directive européenne 2002 / 96 / EC relative aux appareils électriques et électroniques usagés et à sa transposition dans le droit national, vous devez effectuer le tri sélectif des appareils et les apporter dans des points de collecte spécialisés qui assureront leur recyclage dans le respect de l'environnement. Pour connaître les lieux où vous pouvez déposer vos anciens appareils électriques pour leur mise au rebut, adressez-vous à votre mairie ou à votre administration locale.

Les images peuvent différer légèrement du produit. Nous nous réservons le droit d'y apporter des modifications dans l'intérêt du progrès technique. Décoration non comprise.









# SOMMARIO

<b>1. Introduzione</b>	<b>40</b>
<b>2. Fornitura</b>	<b>41</b>
<b>3. Uso conforme</b>	<b>41</b>
<b>4. Sicurezza</b>	<b>42</b>
<b>5. Descrizione del prodotto</b>	<b>43</b>
<b>6. Utilizzo</b>	<b>44</b>
<b>7. Dati tecnici</b>	<b>47</b>
<b>8. Ricerca guasti</b>	<b>48</b>
<b>9. Pulizia, manutenzione e riparazioni</b>	<b>48</b>
<b>10. Smaltimento</b>	<b>49</b>

# INTRODUZIONE

Spiegazione dei simboli e dei termini di avvertenza utilizzati in queste istruzioni per l'uso e/o sul dispositivo:

Simbolo	Spiegazione
	Per l'utilizzo del dispositivo attenersi a queste istruzioni.
	Pericolo di vita e di incidenti per i bambini!
	Rispettare le istruzioni e le avvertenze per la sicurezza!
	Smaltimento ecocompatibile della confezione e del dispositivo!

Simbolo/termine di avvertenza	Possibili conseguenze dovute alla mancata osservanza delle istruzioni e delle avvertenze per la sicurezza
 Pericolo!	Pericolo di vita immediato o lesioni molto gravi.
 Avvertenza!	Lesioni gravi, possibile pericolo di vita.
 Attenzione!	Lesioni di lieve o media entità.
Cautela!	Pericolo di danni materiali.

**Nota:**

In queste istruzioni per l'uso la stazione di pulitura mobile viene indicata anche con il termine 'apparecchiatura'.



## FORNITURA

Controllare la fornitura subito dopo averla aperta. Controllare se il dispositivo o i componenti sono danneggiati. Non utilizzare il dispositivo o componenti guasti.

- Stazione di pulitura mobile
- Pistola a spruzzo
- Inserto doccia (soffione)
- Inserto ugello
- Inserto spazzola
- Tubo flessibile
- Cavo di collegamento con spina auto 12 V
- Istruzioni per l'uso

Consegnare la documentazione completa agli altri utenti!

## USO CONFORME

La stazione di pulitura mobile serve per pulire in modo facile e rapido le superfici in ambienti esterni. Grazie al serbatoio d'acqua di 15 l è possibile eliminare i residui di sporcizia con un getto a pressione e senza necessità di collegamento alla rete idrica. La stazione di pulitura mobile è perfetta per pulire in modo pratico e veloce ad esempio moto, barche o attrezzature da campeggio.

Questo prodotto non è concepito per essere usato da persone (compresi bambini) con limitate capacità fisiche, sensoriali o mentali o senza sufficiente esperienza e/o che non hanno le nozioni necessarie. Tenerlo lontano dalla portata dei bambini.

Il prodotto non è destinato all'uso commerciale.

Ogni altro uso o modifica del dispositivo è considerato improprio e può causare pericoli. Il produttore è esonerato da qualunque responsabilità per danni derivanti da un uso improprio del dispositivo.

**Il produttore non è da considerarsi responsabile**

per danni causati da:

- uso non conforme
- cause esterne, danni al dispositivo e/o a parti del dispositivo dovuti ad azione meccanica o sovraccarico
- qualsiasi tentativo di modificare il dispositivo
- uso del dispositivo per scopi diversi da quelli descritti nelle presenti istruzioni per l'uso
- danni dovuti a uso non previsto e/o non conforme
- umidità e/o aerazione insufficiente
- apertura non autorizzata del dispositivo.

# SICUREZZA

Leggere tutte le istruzioni e le avvertenze per la sicurezza. La mancata osservanza delle istruzioni e delle avvertenze per la sicurezza può provocare gravi lesioni. Conservare per future consultazioni tutte le istruzioni e le avvertenze per la sicurezza.



## Pericolo di vita e di incidenti per i bambini!

- Pericolo di soffocamento! Tenere il dispositivo lontano dalla portata dei bambini. I bambini non sanno riconoscere i pericoli legati al prodotto!



## Pericolo d'incendio!

- Accertarsi che la tensione di bordo corrisponda a quella d'ingresso dell'apparecchio, per evitare di danneggiare lo stesso.
- Sospendere immediatamente l'utilizzo del dispositivo, nel caso in cui sia visibile del fumo o sia presente un odore insolito.
- Non esporre l'apparecchio ad irradiazione solare diretta.



## Pericolo di folgorazione!

- Assicurarsi che tutte le spine e i cavi siano privi di umidità. Non collegare mai il dispositivo alla rete elettrica con mani umide o bagnate.
- Non utilizzare dispositivi danneggiati. Danneggiamenti del dispositivo o del cavo di rete aumentano il rischio di folgorazione.
- Non tentare di smontare o riparare il dispositivo. In caso di dispositivo o cavo di rete difettoso o danneggiato, rivolgersi subito a un centro specializzato.
- Per scollegare il cavo dalla presa tirarlo esclusivamente dalla spina. Altrimenti il cavo potrebbe danneggiarsi.
- Non utilizzare mai il cavo per spostare o trascinare il dispositivo.
- Non mettere mai in funzione il dispositivo nel caso in cui fosse caduto per terra o risultasse danneggiato in altro modo. Rivolgersi a un elettricista qualificato per un controllo e una riparazione.



## Pericolo di lesioni!

- Non modificare o manipolare il prodotto, altrimenti sussiste un elevato rischio di lesioni.
- Non dirigere il getto d'acqua verso persone, animali o dispositivi elettrici.
- Se trasportate l'apparecchio in un veicolo, posizionarlo nel portabagagli o su un piano d'appoggio adeguato, di modo che non possa spostarsi in seguito a movimenti bruschi del veicolo stesso.
- Non lasciare mai l'apparecchiatura incustodita durante l'utilizzo.



## Pericolo di danneggiamento!

- Non introdurre nel serbatoio liquidi infiammabili.

## DESCRIZIONE DEL PRODOTTO

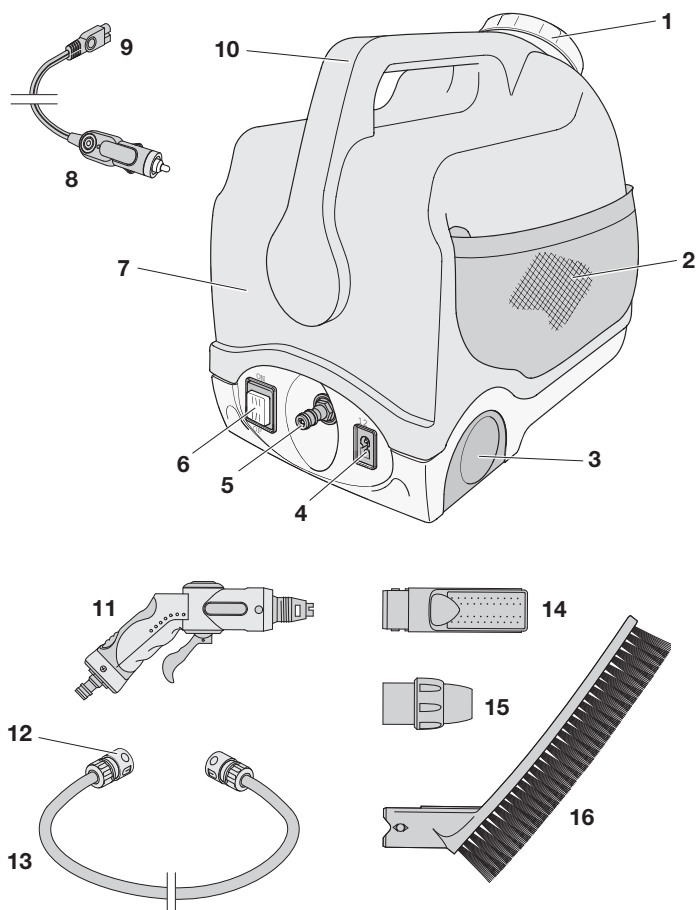

- |                                |                               |
|--------------------------------|-------------------------------|
| 1. Tappo/apertura              | 10. Manico                    |
| 2. Tasca a rete                | 11. Pistola a spruzzo         |
| 3. Rotelle                     | 12. Raccordo tubo flessibile  |
| 4. Presa di collegamento 12 V  | 13. Tubo flessibile           |
| 5. Attacco per tubo flessibile | 14. Inserto doccia (soffione) |
| 6. Interruttore ON/OFF         | 15. Inserto ugello            |
| 7. Serbatoio d'acqua           | 16. Inserto spazzola          |
| 8. Spina auto 12 V             |                               |
| 9. Spina 12 V                  |                               |

# UTILIZZO

## Avvertenze per l'utilizzo

### ⚠ Avvertenza!

- Non dirigere il getto d'acqua verso gli occhi o verso altre persone. Il getto d'acqua è sotto pressione e può pertanto causare gravi lesioni.
- Assicurarsi che non ci siano persone o animali nello spazio di lavoro.

### ⚠ Attenzione!

- Se non si utilizza l'apparecchiatura per più di 5 minuti, spegnerla (interruttore su OFF).
- Prima dell'utilizzo verificare se il tubo flessibile è collegato correttamente e se la pistola a spruzzo e il relativo inserto sono saldamente fissati in posizione.
- La presa per auto da sarà attiva probabilmente solo dopo l'accensione. Attenersi alle istruzioni per l'uso del veicolo e contattare un'officina specializzata in caso di dubbi.
- Non coprire mai l'apparecchio durante l'uso e assicurarsi una buona aerazione.
- Mantenere pulita e ordinata la postazione di lavoro. Il disordine e la mancanza di illuminazione sufficiente nelle aree di lavoro possono essere fonte di incidenti.

## Preparazione

1. Aprire il tappo (1):  
svitare il tappo ruotandolo in senso antiorario.

### Attenzione!

- Riempire il serbatoio esclusivamente con acqua pulita, altrimenti il condotto dell'acqua può sporcarsi con conseguenti danni per l'apparecchiatura.
  - Non introdurre detersivi nel serbatoio.
2. Riempire il serbatoio (7) con acqua pulita (max. 15 l).  
Temperatura dell'acqua: da 10°C a 50°C ca.
  3. Chiudere il tappo (1):  
avvitare il tappo ruotandolo in senso orario.

## Collegare il tubo flessibile

Collegare il tubo flessibile (13) al relativo attacco (5).

1. A tal fine far retrocedere un poco il raccordo.
2. Posizionare il raccordo del tubo (12) sull'attacco per il tubo (5) nell'apparecchiatura.
3. Rilasciare il raccordo del tubo. Accertarsi che il raccordo si innesti correttamente.

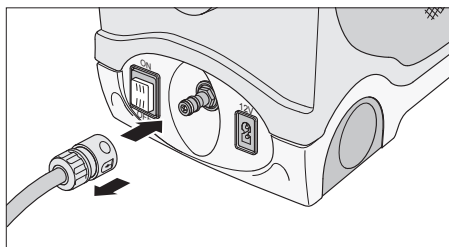

## Montare/sostituire gli inserti

### ⚠ Attenzione!

Prima di sostituire un inserto, accertarsi che l'apparecchiatura sia spenta (interruttore su OFF).

Scegliere un inserto (14, 15 o 16) e montarlo sulla pistola a spruzzo (11).

Per smontare o sostituire un inserto, staccarlo dalla pistola a spruzzo.

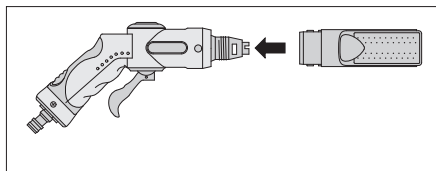

Inserto doccia (14)

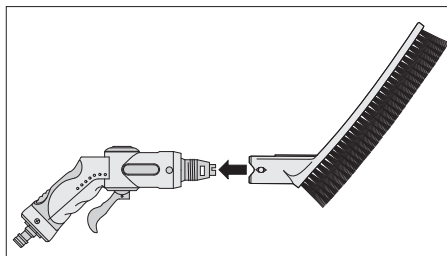

Inserto spazzola (16)

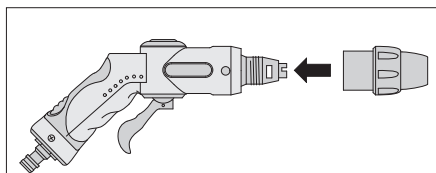

Inserto ugello (15)

## Collegare la pistola a spruzzo

Collegare la pistola a spruzzo (11) al tubo flessibile (13).

1. A tal fine far retrocedere un poco il raccordo.
2. Posizionare il raccordo del tubo flessibile (12) sull'attacco del tubo nella pistola a spruzzo.
3. Rilasciare il raccordo del tubo. Accertarsi che il raccordo si innesti correttamente.

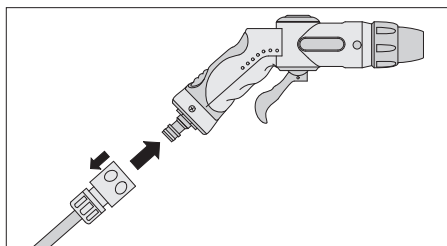

## Accendere

### ⚠ Attenzione!

- Tenere saldamente con la mano la pistola a spruzzo per controllare la forza che si sviluppa all'accensione. L'acqua è sotto pressione.
- Non premere la levetta della pistola a spruzzo!

1. Inserire la spina 12 V (9) nella presa di collegamento 12 V (4).
2. Inserire la spina auto 12 V (8) in una presa di collegamento auto 12 V.
3. Posizionare l'interruttore (6) su ON.

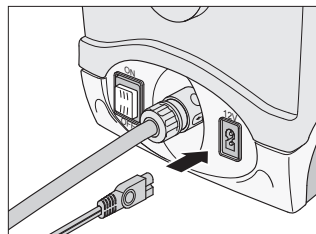

## Pulire

### ⚠ Attenzione!

Se non si utilizza l'apparecchiatura per più di 5 minuti, spegnerla (interruttore su OFF).

### Attenzione!

- Se si utilizza la pistola a spruzzo con l'insero ugello, tenere il getto d'acqua ad almeno 30 cm dagli oggetti da pulire. Attenersi alle istruzioni d'uso degli oggetti da pulire.
- Ricordare che la batteria del veicolo si scarica quando il veicolo non è in funzione.

Avviare la procedura di pulizia. Attraverso le diverse posizioni della levetta della pistola a spruzzo (11) è possibile regolare il tipo di getto d'acqua.

### Getto d'acqua a impulso

Tenere la levetta premuta per pulire l'oggetto con l'acqua sotto pressione. Non appena la levetta viene rilasciata il getto d'acqua si arresta.

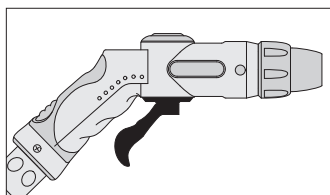

Posizione 1: il flusso d'acqua si arresta.

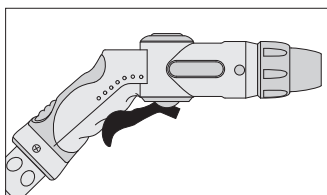

Posizione 2: l'acqua scorre.

### Getto d'acqua continuo

Spostare la levetta (posizione 3 o 4) per pulire l'oggetto con l'acqua sotto pressione. Per interrompere il getto d'acqua riportare la levetta nella posizione 1.

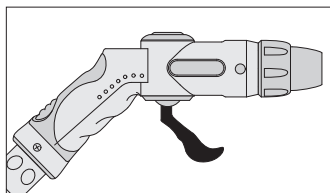

Posizione 3: l'acqua scorre.

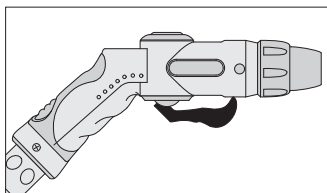

Posizione 4: l'acqua scorre.

## Regolare il getto d'acqua

### Attenzione!

Ruotare l'ugello di max. 2 giri in senso orario, altrimenti l'ugello si stacca.

Il getto d'acqua può essere regolato gradualmente con l'ugello. Ruotare quindi l'ugello in senso orario e di nuovo indietro.

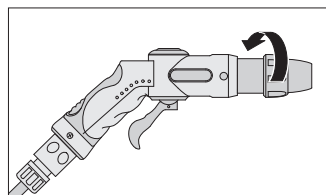

## Spegnere

1. Posizionare l'interruttore (6) su OFF.
2. Tenere la levetta per 2 secondi in posizione 2 (fare riferimento al paragrafo 'Pulire') fin quando non esce più acqua.
3. Staccare la spina auto 12 V (8) dalla presa di collegamento auto 12 V.
4. Staccare la spina 12 V (9) dalla presa di collegamento 12 V (4).
5. Staccare il tubo flessibile (13) dall'apparecchiatura. A tal fine far retrocedere un poco il raccordo.

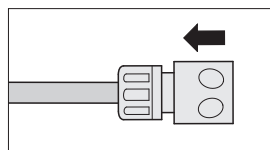

## DATI TECNICI

Dimensions	41,5 x 23,5 x 37,5 cm
Weight	5,8 kg
Tensione	12 V CC, 6 A
Potenza	60 W
Pressione	3 - 9 bar
Serbatoio d'acqua	15 l
Volume	45 dB
Lunghezza tubo flessibile	6 m
Lunghezza cavo di collegamento auto	3 m
Temperatura di conservazione	da 0° C a +40° C
Fusibile	8 A

## RICERCA GUASTI

Problema	Possibile causa	Soluzione
Pressione getto d'acqua insufficiente.	Aria nel sistema.	Tenere la levetta premuta per 30 secondi fin quando non fuoriesce un getto d'acqua a pressione costante. Avvertenza: per risparmiare acqua, è possibile raccogliere l'acqua che fuoriesce di nuovo nel serbatoio. A tal fine aprire il tappo (1).
	Tubo flessibile non correttamente collegato.	Verificare il collegamento del tubo flessibile.
Nessun getto d'acqua.	Ugello sporco.	Staccare l'ugello (fare riferimento al paragrafo 'Montare/sostituire gli inserti') e pulirlo con acqua corrente, se necessario con un attrezzo idoneo (ad es. una punta di legno) rimuovere i residui di sporcizia dall'apertura.
L'apparecchiatura non funziona.	Apparecchiatura non collegata correttamente.	Verificare i collegamenti.
		Verificare il fusibile nella spina auto 12 V.

## PULIZIA, MANUTENZIONE E RIPARAZIONI

- Avvolgere con cura i cavi del dispositivo prima di riporlo. Ciò aiuta a evitare danneggiamenti accidentali ai cavi del dispositivo.
- Pulire il prodotto con un panno morbido e asciutto.
- Conservare il dispositivo in un luogo pulito e asciutto.
- Accertarsi che non vi sia più acqua nell'apparecchiatura o nel tubo flessibile. Lasciar asciugare il serbatoio e appendere il tubo flessibile in modo che i residui d'acqua fuoriescano.

### Pulire/sostituire la valvola di aspirazione

La valvola di aspirazione del serbatoio acqua va pulita o sostituita esclusivamente da personale qualificato. Contattare il proprio rivenditore.



### Sostituire il fusibile nella spina auto 12 V

1. Svitare l'anello di supporto (1) con la copertura di sicurezza (2) dalla spina per auto (4).
2. Inserire un nuovo fusibile per correnti deboli (3) della stessa grandezza (vedi dati tecnici).
3. Avvitare nuovamente l'anello di supporto (1) con la copertura di sicurezza (2) sulla spina per auto (4).

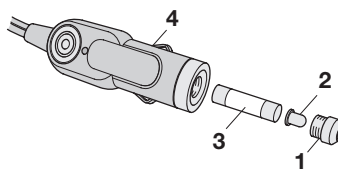

### Assistenza

Se, anche dopo aver letto queste istruzioni dovessero restare dubbi sulla messa in funzione o l'uso, o se si verificasse un problema inatteso, rivolgersi a un rivenditore specializzato.

## SMALTIMENTO

La confezione è composta da materiali a basso impatto ambientale, riciclabili negli appositi siti di raccolta.



**Non buttare i dispositivi elettrici nei rifiuti domestici!**  
Secondo la direttiva europea 2002/96/CE in materia di dispositivi elettrici ed elettronici usati e la relativa conversione in legge nazionale, le apparecchiature elettriche usate devono essere raccolte separatamente e portate a un impianto di riciclaggio ecologico. Per informazioni sullo smaltimento dei dispositivi elettrici usati rivolgersi all'amministrazione cittadina.

Le illustrazioni possono differire leggermente dal prodotto. Il produttore si riserva il diritto di apportare modifiche funzionali al miglioramento tecnico. Decorazione non inclusa.









# OBSAH

<b>1. Úvod</b>	<b>52</b>
<b>2. Obsah dodávky</b>	<b>53</b>
<b>3. Použití ke stanovenému účelu</b>	<b>53</b>
<b>4. Bezpečnost</b>	<b>54</b>
<b>5. Popis výrobku</b>	<b>55</b>
<b>6. Použití</b>	<b>56</b>
<b>7. Technická data</b>	<b>59</b>
<b>8. Hledání poruch</b>	<b>60</b>
<b>9. Čištění, ošetřování a údržba</b>	<b>61</b>
<b>10. Likvidace</b>	<b>61</b>

# ÚVOD

Vysvětlení symbolů a signálních slov, použitých v tomto návodu k obsluze nebo na přístroji.

Symbol	Vysvětlení
	Při používání přístroje dbejte vždy na tento návod k obsluze.
	Nebezpečí ohrožení života a nehody pro malé děti!
	Dbejte na výstražná a bezpečnostní upozornění!
	Z likvidujte obal s ohledem na životní prostředí!

Symbol/ Signální slovo	Možné následky nerespektování
 <b>Nebezpečí!</b>	Přímé ohrožení života nebo hrozba nejtěžších zranění
 <b>Varování!</b>	Těžká zranění, pravděpodobné nebezpečí ohrožení života
 <b>Pozor!</b>	Lehká až středně těžká zranění
<b>Pozor!</b>	Nebezpečí věcných škod.

**Poznámka:**

Pro mobilní čisticí stanice se v tomto návodu k obsluze používá i výraz čisticí stanice nebo přístroj.

## OBSAH DODÁVKY

Po rozbalení okamžitě proveďte kontrolu kompletnosti dodávky. zkontrolujte, zda není poškozeno zařízení ani žádná z jeho součástí. neuvádějte vadné zařízení nebo jeho část do činnosti.

- Mobilní čistící stanice
- Stříkací pistole
- Sprchový nástavec (sprchová hlava)
- Nástavec s tryskou
- Kartáčový nástavec
- Hadice
- Připojovací kabel se zástrčkou na 12 V v motorových vozidlech
- Návod k obsluze

Předávejte tyto podklady i jiným uživatelům.

## POUŽITÍ KE STANOVENÉMU ÚČELU

Mobilní čistící stanice je určena pro jednoduché a rychlé čištění povrchů venku. Díky vodní nádrži na 15 litrů je možné bez přípojky vody a pod tlakem odstranit nečistoty. Čistící stanice je perfektní na mobilní, rychlé a jednoduché ošetřování např. motocyklů, člunů nebo kempinkového vybavení.

Tento přístroj nesmí používat děti, osoby s omezenými duševními schopnostmi nebo osoby, které nemají schopnosti, zkušenosti nebo vědomosti o jeho používání. Děti musí zůstat pod dohledem, aby si s přístrojem nehrály.

Přístroj není určený pro podnikatelské účely.

Jiná použití nebo změny přístroje platí jako použití k jinému než ke stanovenému účelu a přinášejí sebou závažná nebezpečí. Výrobce neručí za škody způsobené jiným použitím než použitím ke stanovenému účelu.

### Výrobce není zodpovědný za škody způsobené:

- neodborným připojením nebo provozem.
- působením vnějších sil, poškození přístroje nebo jeho částí mechanickým zatížením nebo přetížením.
- jakoukoliv změnou přístroje.
- použitím přístroje k účelům, které nejsou popsány v tomto návodu k obsluze.
- následkem použití k jinému, než ke stanovenému účelu nebo neodborným použitím anebo vadnými bateriemi.
- vlhkostí nebo nedostatečným větráním.
- neoprávněným otevřením přístroje. Toto vede k zániku záruky.

# BEZPEČNOST

Přečtěte si bezpečnostní pokyny a pokyny pro použití. Nedodržení bezpečnostních pokynů a pokynů pro použití může způsobit zásah elektrickým proudem, vznik požáru a/nebo vážné ublížení na zdraví. Uschovejte si všechny bezpečnostní pokyny a pokyny pro použití pro další konzultaci.



## Nebezpečí ohrožení života a zranění dětí!

- Nebezpečí uškrcení! Uchovávejte přístroj mimo dosah dětí. Děti nerozpoznávají nebezpečí, která může přístroj způsobit!



## Nebezpečí požáru!

- Zajistěte palubní napětí odpovídající udanému, potřebnému vstupnímu napětí přístroje, aby jste zabránili jeho poškození.
- Přerušete ihned používání přístroje, jestliže je viditelný kouř nebo cítíte neobvyklý zápach.
- Nevystavujte přístroj přímému slunečnímu záření.



## Nebezpečí zásahu elektrickým proudem!

- Ujistěte se, že jsou všechny zástrčky a kabely chráněné před vlhkostí. Nikdy nepřipojujte zařízení do elektrické sítě mokřýma nebo vlhkýma rukama.
- Nepoužívejte vadný přístroj. Poškozený přívodní kabel, přístroj nebo nabíjecí kabel zvyšují nebezpečí zásahu elektrickým proudem.
- Přístroj nerozebírejte ani neopravujte. Vadný přístroj nebo poškozený přívodní kabel nechte ihned opravit nebo vyměnit v odborné dílně.
- Při odpojování ze zásuvky přívodu elektrického proudu netahejte za kabel, uchopte vždy jen zástrčku. V opačném případě můžete poškodit kabel.
- Nepoužívejte kabel na nošení nebo tahání přístroje.
- Nikdy nepoužívejte zařízení, když došlo k jeho pádu nebo když bylo jinak poškozeno. Odneste jej na kontrolu nebo opravu ke kvalifikovanému elektrikáři.



## Nebezpečí zranění!

- Výrobek neproměňovat nebo nemanipulovat, jinak přetrvává zvýšené nebezpečí zranění.
- Nemiřte vodním paprskem a osoby, zvířata nebo elektrické přístroje.
- Jestliže přepravujete přístroj v motorovém vozidle, umístěte ho do zavazadlového nebo do vhodného odkladného prostoru, aby se nemohl při náhlých pohybech vozidla sám pohybovat.
- Nenechávejte přístroj během používání bez dohledu.



## Nebezpečí poškození!

- Neplňte do nádrže hořlavé tekutiny.

## POPIS VÝROBKU

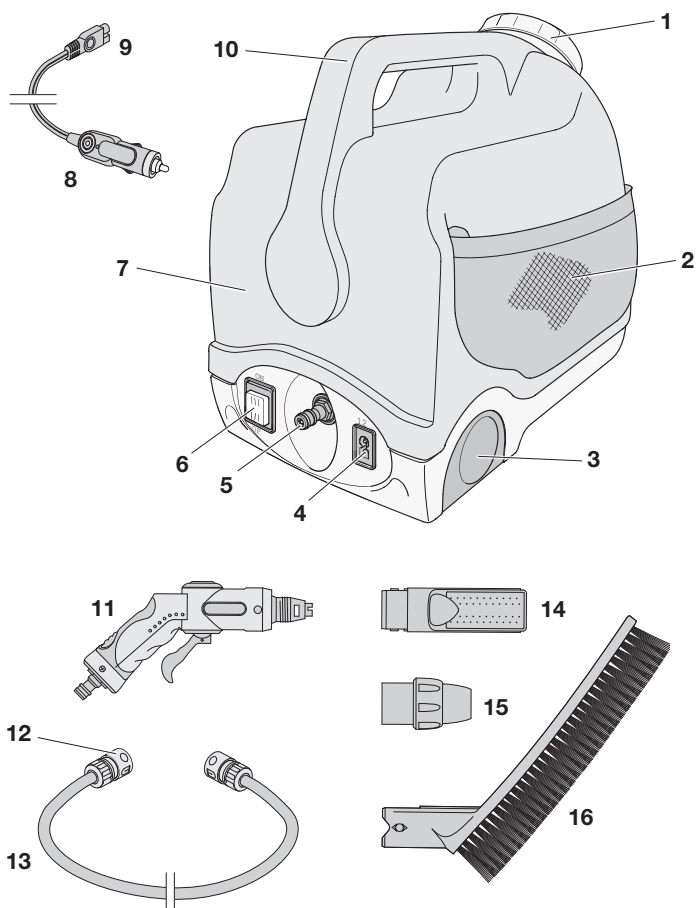

1. Víko/Otvor
2. Síť na uchovávání
3. Kolečka na přepravu
4. Připojovací zdířka na 12 V
5. Přípojka pro hadici
6. Vypínač ZAP/VYP
7. Vodní nádrž
8. Zástrčka na 12 V z motorového vozidla
9. Zástrčka na 12 V
10. Rukojeť na nošení
11. Stříkácí pistole
12. Hadicová spojka
13. Hadice
14. Sprchový nástavec (sprchová hlava)
15. Nástavec s tryskou
16. Kartáčový nástavec

# POUŽITÍ

## Pokyny k použití

### ⚠ Varování!

- Nemířit vodním paprskem do očí nebo na jiné osoby. Vodní paprsek je pod tlakem a může způsobit těžká zranění.
- Zajistěte, aby se nenacházely v pracovním prostoru nebo ve vozidle.

### ⚠ Pozor!

- Jestliže nebudete přístroj 5 minut používat vypněte ho (vypínač do polohy OFF).
- Před použitím kontrolujte konkrétní připojení hadice a pevné držení stříkací pistole a jejího nástavce.
- Zásuvka na motorovém vozidle je pravděpodobně pod napětím teprve až po zapnutí zapalování. Dbejte na údaje v návodu k obsluze vozidla, jestliže jste si nejistí kontaktujte příslušnou odbornou dílnu.
- Nepřikrývejte přístroj během použití a dbejte na dostatečné větrání.
- Udržujte Vaše pracoviště čisté a uklizené. Nepořádek a neosvětlené pracoviště může zapříčinit zranění.

## Příprava

### 1. Otevření víka (1) :

Odšroubujte víko otáčením proti směru chodu hodinových ručiček.

### Pozor!

- Plňte do vodní nádrže jen čistou vodu, jinak může dojít k znečištění vodovodního rozvodu a poškození přístroje.
- Neplňte dovnitř žádné čisticí prostředky.

### 2. Naplňte vodní nádrž (7) čerstvou vodou (maximálně 15 l).

Teplota vody: cca 10°C až 50°C

### 3. Uzavření víka (1):

Zašroubujte pevně víko.

## Připojení hadice

### Připojte hadici (13) na přípojku (5).

1. K tomu stáhněte spojku trochu zpátky
2. Nasadte hadicovou spojku (12) na přípojku (5) přístroje.
3. Puštěte hadicovou spojku. Dbejte na to, aby hadicová spojka zacvakla.

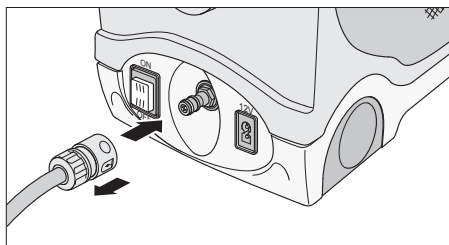



## Nasazení nástavce/výměna

### ⚠ Pozor!

Před výměnou nástavce se nejdříve přesvědčte, že je přístroj vypnutý (vypínač v poloze OFF).

Vyberte si nástavec (14, 15 nebo 16) a nasadte ho na stříkací pistolí (11).

Pro sejmutí nebo výměnu stáhněte nástavec ze stříkací pistole.

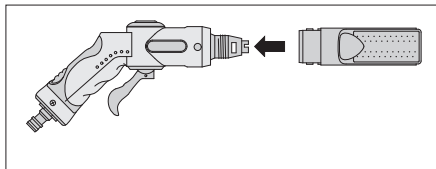

Sprchový nástavec (14)

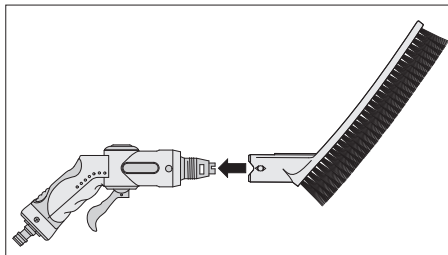

Kartáčový nástavec (16)

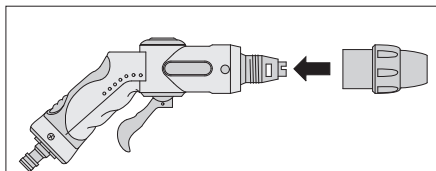

Nástavec s tryskou (15)

## Připojení stříkací pistole

Připojte stříkací pistolí (11) na hadici (13).

1. K tomu stáhněte spojku trochu zpátky
2. Nasadte hadicovou spojku (12) na přípojku stříkací pistole.
3. Pustěte hadicovou spojku. Dbejte na to, aby hadicová spojka zacvakla.

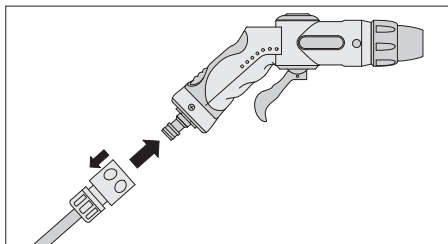

## Zapnutí

### ⚠ Pozor!

- Držte stříkací pistolí pevně v ruce, aby jste mohli tlumit její reakční síly. Voda je pod tlakem.
- Netlačít na páku na pistolí!

1. Zastrčte zástrčku na 12 V (9) do přípojovací zdičky na 12 V (4).
2. Zastrčte síťovou zástrčku na 12 V (8) do přípojovací zdičky na 12 V motorového vozidla.
3. Stiskněte vypínač (6) do polohy ON.

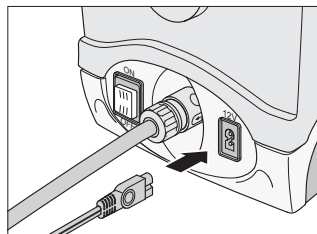

## Čištění

### ⚠ Pozor!

Jestliže nebudete přístroj 5 minut používat vypněte ho (vypínač do polohy OFF).

### Pozor!

- Při použití pistole s nástavcem s tryskou se nepřibližujte blíže než 30 cm k čištěnému povrchu. Dbejte na pokyny v návodu k obsluze předmětů, které chcete čistit.
- Myslete na to, že se vybíjí baterie motorového vozidla, pokud není vozidlo v provozu.

Začněte s čištěním. Polohou páčky stříkací pistole (11) je možné měnit druh vodního paprsku.

### Impulzní vodní paprsek

Na čištění předmětu tlakovou vodou stiskněte a přidržte páčku pistole. Po uvolnění páčky se průtok vody zastaví

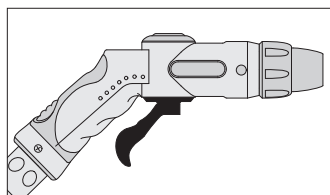

Poloha 1: Voda se zastaví.

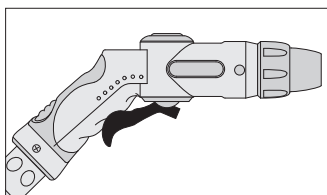

Poloha 2: Voda teče.

### Trvalý průtok vody

Přepněte páčku (poloha 3 nebo 4) na čištění předmětu vodou pod tlakem. Pro zastavení průtoku vody nastavte páčku zpět do polohy 1.

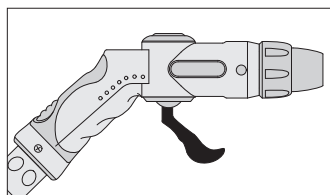

Poloha 3: Voda teče.

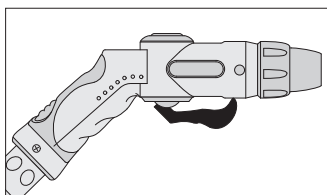

Poloha 4: Voda teče.

## Regulování vodního paprsku

### Pozor!

Otáčejte trysku maximálně o 2 otáčky ve směru chodu hodinových ručiček, jinak se tryska oddělí.

Vodní paprsek je možné tryskou plynule regulovat. Otáčejte k tomu tryskou ve směru chodu hodinových ručiček a zase zpátky.

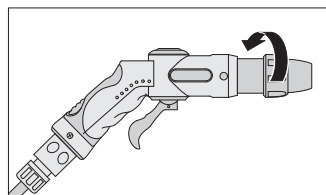

## Vypínání

1. Nastavte vypínač (6) do polohy OFF.
2. Přidržte na pár vteřin páčku v poloze 2 (viz „čistit“) až přestane voda protékat.
3. Vytáhněte síťovou zástrčku na 12 V (8) z přípojovací zdičky na 12 V.
4. Vytáhněte zástrčku na 12 V (9) z přípojovací zdičky na 12 V (4).
5. Odpojte hadici (13) od přístroje. K tomu stáhněte spojku hadice poněkud zpátky.

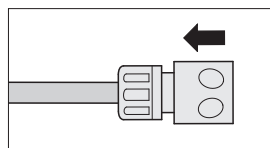

## TECHNICKÁ DATA

Rozměry (V x Š x H)	41,5 x 23,5 x 37,5 cm
Váha	5,8 kg
Napětí	12 V DC, 6 A
Příkon	60 W
Tlak	3 až 9 bar
Vodní nádrž	15 l
Hlasitost	45 dB
Délka hadice	6 m
Délka přípojovacího kabelu pro motorová vozidla	3 m
Skladovací teplota	od 0 do +40 °C
Pojistka	8 A

## HLEDÁNÍ PORUCH

Problém	Možné příčina	Pomoc
Vodní paprsek má příliš nízký tlak	Vzduch v systému.	Přidržte páčku na 30 vteřin až vznikne vodní paprsek s konstantním tlakem. Upozornění: Vodu přitom může pouštět zase do nádrže, abyste s ní šetřili. K tomu otevřete víko (1).
	Hadice není správně připojená.	Zkontrolujte spojení hadice.
Bez vodního paprsku.	Znečištěná tryska.	Sejměte trysku (viz „Nasazení nástavce/výměna“) a propláchněte ji pod tekoucí vodou, popř. vyčistěte otvor vhodným nástrojem (např. dřívkem)
Přístroj nefunguje.	Přístroj není správně připojený.	Zkontrolujte přípojky.
		Zkontrolovat pojistku v síťové zástrčce na 12 V motorového vozidla

# ČIŠTĚNÍ, OŠETŘOVÁNÍ A ÚDRŽBA

- Před skladováním přístroje pečlivě stočte kabely. Toto pomáhá vyloučit nechtěné poškození kabelů a přístroje.
- Přístroj čistěte měkkým, suchým hadrem.
- Přístroj skladujte na čistém a suchém místě.
- Dejte pozor, aby v hadici nebo přístroji nezůstala voda. Nádrž na vodu nechte vyschnout a hadici pověste tak, aby mohla zbývající voda odtéct.

## Čištění a výměna sacího ventilu

Čištěním a výměnou sacího ventilu v nádrži na vodu pověřte jen kvalifikovaného pracovníka. obraťte se na Vašeho odborného prodavače.

## Pojistka v síťové zástrčce na 12 V motorového vozidla

1. Odšroubujte přídržný kroužek (1) s krytem pojistky (2) od zástrčky (4).
2. Nastrčte novou pojistku (3) stejné velikosti (viz Technická data).
3. Přišroubujte přídržný kroužek (1) s krytem pojistky (2) zase na zástrčku (4).

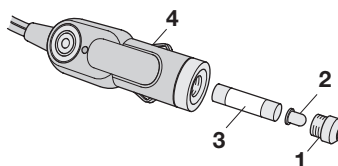

## Servis

Jestliže máte po přečtení tohoto návodu ještě otázky týkající se uvedení do provozu, obsluhy nebo vzniknou neočekávané problémy, obraťte se na Vašeho odborného prodejce.

## LIKVIDACE

Obal je tvořen neznečišťujícími materiály, které můžete zlikvidovat ve sběrných recyklovatelného odpadu.



Neodhazujte elektrická zařízení do běžného domovního odpadu!

V souladu s Evropskou směrnicí 2002 / 96 / ES pro stará elektrická a elektronická zařízení a na základě harmonizačního národního zákona musí být použitá zařízení sbírána odděleně a zlikvidována s ohledem na životní prostředí. Ohledně možností likvidace vyřazených elektrických zařízení se informujte, prosím, ve vaší komunitě nebo na městské správě.

Uvedené ilustrace se mohou mírně lišit od samotného výrobku. Vyhrazueme si právo na provádění změn v důsledku technického vývoje. Dekorace není součástí.









# KAZALO

<b>1. Úvod</b>	<b>64</b>
<b>2. Obsah dodávky</b>	<b>65</b>
<b>3. Používanie v súlade s určeným účelom</b>	<b>65</b>
<b>4. Bezpečnosť</b>	<b>66</b>
<b>5. Prehľad produktu</b>	<b>67</b>
<b>6. Použitie</b>	<b>68</b>
<b>7. Technické údaje</b>	<b>71</b>
<b>8. Hľadanie chyby</b>	<b>71</b>
<b>9. Čistenie, starostlivosť a údržba</b>	<b>72</b>
<b>10. Likvidácia</b>	<b>72</b>

# ÚVOD

Význam symbolov a výstražných upozornení, ktoré sú používané v tomto návode na používanie a/alebo na prístroji.

Symbol	Význam
	Pri používaní prístroja dodržiavajte tento návod na ovládanie.
	Nebezpečenstvo ohrozenia života a nehody pre deti!
	Rešpektujte varovné a bezpečnostné pokyny!
	Z likvidujte obal s ohľadom na životne prostredie!

Symbol/ Signálne slovo	Možné následky v prípade nedodržiavania
 <b>Nebezpečenstvo!</b>	Bezprostredné ohrozenie života alebo nebezpečenstvo najťažších poranení.
 <b>Varovanie!</b>	Ťažké poranenia, možné ohrozenie života.
 <b>Pozor!</b>	Lahké až stredne ťažké poranenia.
<b>Upozornenie!</b>	Nebezpečenstvo vzniku vecných škôd.

## Poznámka:

Mobilná čistiaca stanica je v tomto návode na obsluhu nazývaná tiež ako čistiaca stanica alebo prístroj.



## OBSAH DODÁVKY

Po rozbalení si hneď skontrolujte obsah. Prístroj a všetky jeho časti skontrolujte, ak zistíte poškodenie, prístroj nepoužite.

- Mobilná čistiaca stanica
- Striekacia pištoľ
- Nástavec sprcha (sprchová hlava)
- Nástavec tryska
- Nástavec kartáč
- Hadica
- Pripojovací kábel s 12 V automobilovou zástrčkou
- návod na používanie

Všetky podklady odovzdajte i ďalším používateľom!

## POUŽÍVANIE V SÚLADE S URČENÝM ÚČELOM

Mobilná čistiaca stanica je určená pre jednoduché a rýchle čistenie povrchov v exteriéri. Vďaka 15 l vodnej nádrži je možné tlakom odstrániť nečistoty i bez pripojenia vody. Čistiaca stanica je výborná pre mobilnú, rýchlu a jednoduchú údržbu napr. motoriek, člnov alebo kempingového zariadenia.

Tento prístroj by nemali používať deti a osoby s obmedzenými duševnými schopnosťami alebo s nedostatočnými skúsenosťami a/alebo znalosťami. Na deti dozerajte a nedovoľte im, hrať sa s prístrojom.

Prístroj nie je určený na priemyselné použitie.

Akékoľvek iné použitie alebo zmena vykonaná na prístroji sa nepovažuje za použitie podľa predpisov a skrýva značné riziká. Výrobca neručí za škody vzniknuté v dôsledku nesprávneho použitia prístroja.

### Výrobca nepreberá zodpovednosť za škody vzniknuté skrze:

- Neodborné pripojenie a/alebo prevádzku.
- Vonkajšie pôsobenie sily, poškodenia prístroja a/alebo poškodenia častí prístroja mechanickými vplyvmi alebo preťažením.
- Akýmkoľvek druhom zmien na prístroji.
- Použitie prístroja na účely, ktoré nie sú popísané v tomto návode na používanie.
- Následné škody spôsobené nesprávnym a/alebo neodborným používaním a/alebo defektnými batériami.
- Pôsobenia vlhkosti a/alebo nedostatočného prevzdušnenia.
- Neoprávnené otváranie prístroja.

# BEZPEČNOSŤ

Prečítajte si bezpečnostné pokyny a pokyny pre používanie. Nedodržanie bezpečnostných pokynov a pokynov pre používanie môže spôsobiť zásah elektrickým prúdom, vznik požiaru a/alebo vážne ublíženie na zdraví. Uchovajte si všetky bezpečnostné pokyny a pokyny pre používanie pre neskoršie nahliadnutie.



## Nebezpečenstvo ohrozenia života a nehody pre deti!

- Nebezpečenstvo ohrozenia života zaškrtením! Zdvihák udržiavajte v bezpečnej vzdialenosti od detí. Deti nedokážu rozoznať nebezpečenstvá, ktoré sú so zdvihákom spojené.



## Nebezpečenstvo požiaru!

- Kontrolujte, či sa palubné napätie zhoduje so vstupným napätím na prístroji, inak sa prístroj môže poškodiť.
- Okamžite ukončite používanie prístroja, ak zbadáte dym alebo cítite nezvyčajný zápach.
- Prístroj nevystavujte priamemu slnečnému žiareniu.



## Nebezpečenstvo zásahu elektrickým prúdom!

- Uistite sa, že všetky zástrčky a káble sú chránené pred vlhkosťou. Nikdy nepripájajte zariadenie do elektrickej siete mokrými alebo vlhkými rukami.
- Nepoužívajte žiadny poškodený prístroj. Poškodenia sieťového kábla, prístroja alebo nabíjacieho kábla zvyšujú riziko zásahu elektrickým prúdom.
- Nepokúšajte sa prístroj rozobrať alebo opravovať. Opravou alebo výmenou pokazeného prístroja či poškodeného sieťového kábla ihneď poverte špecializovaný servis.
- Kábel ťahajte z elektrickej zásuvky iba uchopením za zástrčku. Kábel by mohol byť poškodený.
- Kábel nikdy nepoužívajte na nosenie alebo ťahanie prístroja.
- Nikdy nepoužívajte zariadenie, ak predtým spadlo, alebo ak bolo inak poškodené. Odnesť ho na kontrolu alebo opravu ku kvalifikovanému elektrikárovi.



## Nebezpečenstvo poranenia!

- Na produkte nevykonávajte zmeny, ani s ním inak nemanipulujte, v opačnom prípade sa vystavujete zvýšenému riziku zranenia.
- Nesmerujte prúd vody na osoby, zvieratá alebo elektroprístroje.
- Keď prístroj prepravujete vo vozidle, uložte ho do batožinového priestoru, alebo do vhodnej priehradky, aby sa pri náhlych pohyboch vozidla neposunul.
- Prístroj počas používania nikdy nenechávajte bez dozoru.



## Nebezpečenstvo poškodenia!

- Do nádrže nevlievajte žiadne horľavé kvapaliny.

## PREHLAD PRODUKTU

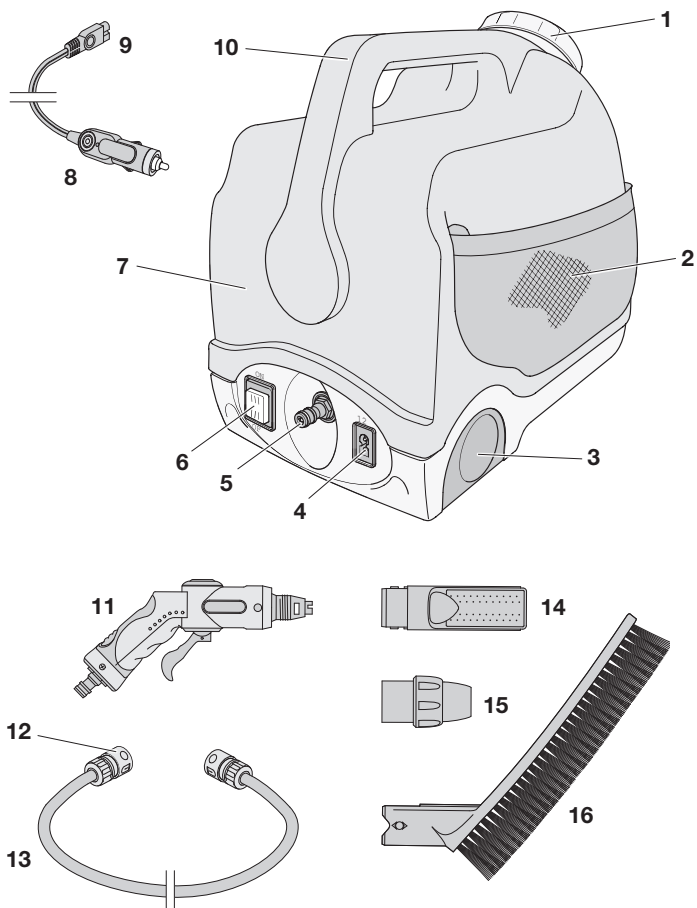

- |                               |                                      |
|-------------------------------|--------------------------------------|
| 1. Kryt/otvor                 | 10. Rukoväť                          |
| 2. Uskladňovacia sieť         | 11. Striekacia pištoľ                |
| 3. Transportné kolieska       | 12. Hadicová spojka                  |
| 4. 12 V pripojovacia zásuvka  | 13. Hadica                           |
| 5. Pripojenie pre hadicu      | 14. Nástavec sprcha (sprchová hlava) |
| 6. ON/OFF-spínač              | 15. Nástavec tryska                  |
| 7. Vodná nádrž                | 16. Nástavec kartáč                  |
| 8. 12 V automobilová zástrčka |                                      |
| 9. 12 V zástrčka              |                                      |

# POUŽITIE

## Pokyny týkajúce sa používania

### ⚠ Varovanie!

- Nesmerujte vodný prúd do očí alebo na iné osoby. Vodný prúd je pod tlakom a môže spôsobiť ťažké poranenia.
- Skôr ako začnete pracovať, sa uistite, či sa v blízkosti vozidla alebo vo vozidle nenachádzajú.

### ⚠ Pozor!

- Ak prístroj nepotrebuje dlhšie ako 5 minút, vypnite ho (poloha spínača OFF).
- Pred použitím skontrolujte správne pripojenie hadice ako aj pevné priliehanie striekacej pištole a jej nástavca.
- Zásuvka v automobile sa môže zaktivovať až po zapnutí zapalovania. Rešpektujte pokyny uvedené v návode na obsluhu Vášho vozidla, v prípade pochybností sa obráťte na odborný servis.
- Počas prevádzky prístroj neprikrývajte a dbajte na dobré prevzdušnenie.
- Udržujte Vaše pracovisko čisté a upratané. Neporiadok a neosvetlené pracovisko môžu viesť k nehode.

## Príprava

1. Otvorenie krytu (1):  
Odšrobujte kryt proti smeru hodinových ručičiek.

### Pozor!

- Do vodnej nádrže vlievajte iba čistú, neznečistenú vodu, inak môže dojsť k znečisteniu vodovodného vedenia a poškodeniu prístroja.
- Nevlievajte žiadne čistiace prostriedky.

2. Naplňte vodnú nádrž (7) čerstvou vodou (max. 15 l).  
Teplota vody: cca. 10°C až 50°C
3. Zatvorenie krytu (1):  
Pevne prišrobujte kryt otáčaním v smere hodinových ručičiek.

## Pripojenie hadice

- Pripojte hadicu (13) na hadicovú prípojku (5).
1. Spojku preto mierne zatiahnite naspäť.
  2. Nasadte hadicovú spojku (12) na hadicovú prípojku (5) prístroja.
  3. Opäť pustite spojku hadice. Dbajte na to, aby spojka hadice zapadla.

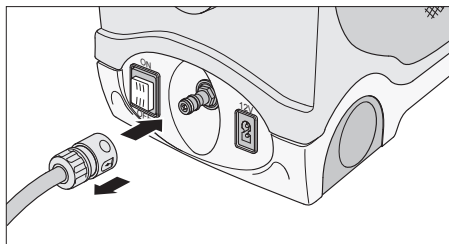

## Nasadenie/výmena nástavca

### ⚠ Pozor!

Pred výmenou nástavca sa uistite, že je prístroj vypnutý (poloha spínača OFF).

Vyberte nástavec (14, 15 alebo 16) a nasadte ho na striekaciu pištoľ (11).

Pre vybratie alebo výmenu odoberte nástavec zo striekacej pištole.

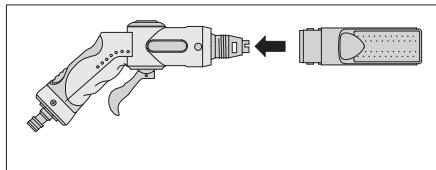

Nástavec sprcha (14)

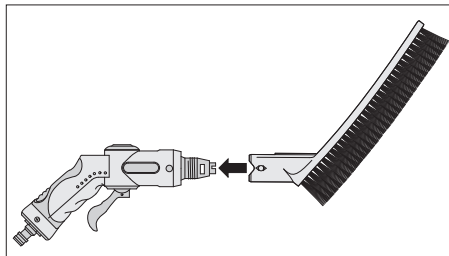

Nástavec kartáč (16)

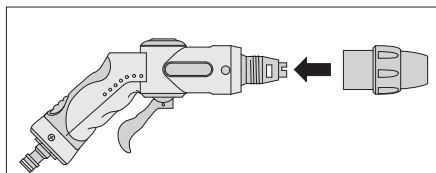

Nástavec tryska (15)

## Prípojenie striekacej pištole

Prípojte striekaciu pištoľ (11) na hadicu (13).

1. Spojku preto mierne zatiahnite naspäť.
2. Nasadte hadicovú spojku (12) na hadicovú prípojku striekacej pištole.
3. Opäť pustiť spojku hadice. Dbajte na to, aby spojka zapadla.

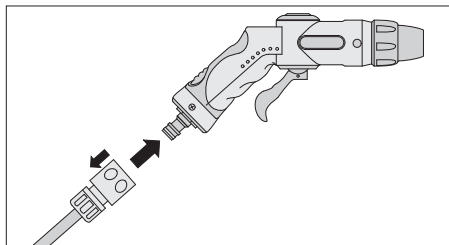

## Zapnutie

### ⚠ Pozor!

- Držte striekaciu pištoľ pevne v ruke, aby ste predišli reakčnej sile. Voda je pod tlakom.
- Nestláčajte páku striekacej pištole!

1. Zasuňte 12 V zástrčku (9) do 12 V prípojovacej zásuvky (4).
2. Zasuňte 12 V automobilovú zástrčku (8) do 12 V automobilovej prípojovacej zásuvky.
3. Stlačte spínač (6) do polohy ON.

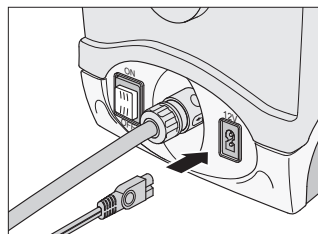

## Čistenie

### ⚠ Pozor!

Ak prístroj nepotrebujete dlhšie ako 5 minút, vypnite ho (poloha spínača OFF).

### Pozor!

- Ak používate striekaciu pištoľ s tryskovým nastavcom, držte vodný prúd vo vzdialenosti väčšej ako 30 cm od čistených predmetov. Dodržiavajte návod na používanie objektov, ktoré chcete čistiť.
- Majte na pamäti, že automobilová batéria sa vybíja, keď vozidlo nejazdí.

Začnite čistiaci proces. Rôznymi polohami páky striekacej pištole (11) môžete ovplyvniť druh vodného prietoku.

### Impulzový prietok vody

Držte páku stlačenú, aby ste objekt umyli vodou pod tlakom. Akonáhle páku pustíte, tok vody sa zastaví.

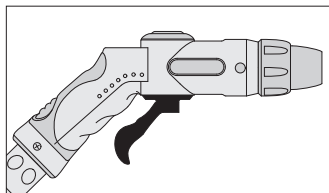

Poloha 1: Voda sa zastaví.

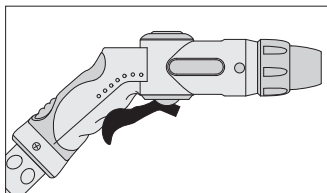

Poloha 2: Voda tečie.

### Trvalý prietok vody

Preraďte páku (poloha 3 alebo 4), aby ste vyčistili objekt vodou pod tlakom. Pre zastavenie vodného toku nastavte páku naspäť do polohy 1.

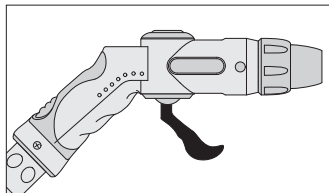

Poloha 3: Voda tečie.

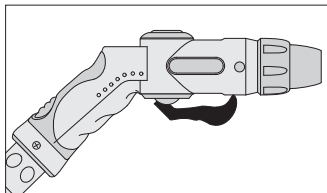

Poloha 4: Voda tečie.

### Regulácia vodného prúdu

### Pozor!

Otočte trysku max. 2 otáčky v smere hodinových ručičiek, inak dýza odpadne.

Vodný prúd možno pri tryske plynule regulovať. Za týmto účelom otáčajte dýzu v smere hodinových ručičiek a opäť naspäť.

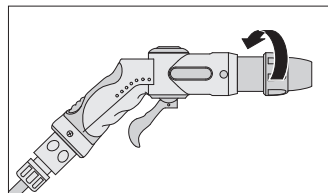

## Vypnutie

1. Nastavte spínač (6) do polohy OFF.
2. Držte páku niekoľko sekúnd v polohe 2 (pozri „Čistenie“), až kým netečie žiadna voda.
3. Odpojte 12 V automobilovú zástrčku (8) z 12 V automobilovej pripojovacej zásuvky.
4. Odpojte 12 V zástrčku (9) z 12 V pripojovacej zásuvky (4).
5. Odpojte hadicu (13) od prístroja. Spojku preto mierne zatiahnite naspäť.

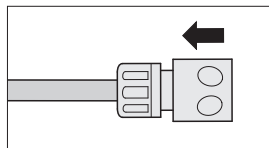

## TECHNICKÉ ÚDAJE

Rozmery (V x Š x H)	41,5 x 23,5 x 37,5 cm
Hmotnosť	5,8 kg
Napätie	12 V DC / 6 A
Výkon	60 W
Tlak	3 - 9 Bar
Vodná nádrž	15 l
Hlasitosť	45 db
Dĺžka hadice	6 m
Dĺžka automobilového pripojovacieho kábla	3 m
Skladovacia teplota	0 až +40 °C
Poistka	8 A

## HĽADANIE CHYBY

Problém	Možná príčina	Riešenie
Vodný prúd ma príliš slabý tlak.	Vzduch v systéme.	Držte páku 30 sek. stlačenú, až kým prúdi konštantný prúd vody. Upozornenie: Aby ste šetrili vodu, môžete ju naplniť opäť do vodnej nádrže. Otvorte preto kryt (1).
	Hadica nie je správne pripojená.	Pravidelne kontrolujte pripojenie hadice.
Žiadny prúd vody.	Znečistená tryska.	Odnímate trysku (pozri „Nasadenie/ výmena nastavca“) a vyčistíte ju pod tečúcou vodou, príp. odstránite nečistotu v otvore pomocou vhodného náradia (napr. drevkom).
Prístroj nefunguje.	Hadica nie je správne pripojená.	Skontrolujte prípojky.
		Skontrolujte 12 V automobilovú zástrčku.

## ČISTENIE, STAROSTLIVOSŤ A ÚDRŽBA

- Keď prístroj skladujete, dôkladne navíťte kábel. Tým predídete prípadným poškodeniam kábla a prístroja.
- Prístroj čistíte mäkkou, suchou handričkou.
- Prístroj skladujte na čistom, suchom mieste.
- Zaisťte, aby sa v prístroji alebo v hadici nenachádzala voda. Nechajte nádrž vyschnúť a zaveste hadicu tak, aby zvyšná voda mohla odtiecť.

### Čistenie/výmena nasávacieho ventilu

Čistením alebo výmenou nasávacieho ventilu vo vodnej nádrži poverte iba odborný personál. Obráťte sa na Vašu odbornú predajňu.

### Vymeňte 12 V automobilovú zástrčku

1. Zo zástrčky (4) odskrutkujte zabezpečovací krúžok (1) s krytým poistku (2).
2. Vložte novú, jemnú poistku (3) rovnakej veľkosti (pozri technické údaje).
3. Na zástrčku (4) priskrutkujte zabezpečovací krúžok (1) s krytým poistky (2).

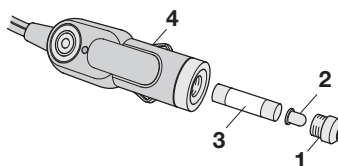

### Servis

Ak ste si prečítali tento návod na obsluhu a napriek tomu máte otázky týkajúce sa uvedenia zdviháka do prevádzky alebo otázky ohľadom obsluhy, alebo sa objavil neočakávaný problém, skontaktujte sa s odborným predajcom.

## LIKVIDÁCIA

Obal je vyrobený z materiálu, ktorý neznečisťuje prostredie a preto ho môžete zlikvidovať v zberniach recyklovateľného odpadu.



Neodhadzujte elektrické zariadenia do bežného domového odpadu!  
V súlade s Európskou smernicou 2002 / 96 / ES pre staré elektrické a elektronické zariadenia a na základe harmonizačného národného zákona, použité zariadenia usia byť zozbierané oddelene a zlikvidované s ohľadom na životné prostredie. Ohľadne likvidácie vyradených elektrických zariadení sa informujte, prosím, vo svojom okolí alebo na mestskej správe.

Uvedené ilustrácie sa môžu mierne líšiť od samotného výrobku. Vyhradujeme si právo na vykonanie zmien v dôsledku technického vývoja. Dekorácia nie je súčasťou.













# KAZALO

<b>1. Uvod</b>	<b>76</b>
<b>2. Obseg dobave</b>	<b>77</b>
<b>3. Predvidena uporaba</b>	<b>77</b>
<b>4. Varnost</b>	<b>78</b>
<b>5. Pregled izdelka</b>	<b>79</b>
<b>6. Uporaba</b>	<b>80</b>
<b>7. Tehnični podatki</b>	<b>83</b>
<b>8. Iskanje napak</b>	<b>84</b>
<b>9. Čiščenje, nega in vzdrževanje</b>	<b>85</b>
<b>10. Odlaganje med odpadke</b>	<b>85</b>

## UVOD

Razlaga simbolov in besed, ki se uporabljajo v teh navodilih za uporabo in/ali so navedeni na napravi.

Simbol	Razlaga
	Pri uporabi naprave upoštevajte navodila za uporabo.
	Življenjska nevarnost in nevarnost poškodb za otroke!
	Upoštevajte opozorilne napotke in varnostna navodila!
	Embalaza in napravo odstranite na okolju prijazen način!

Simbol/opozorilna beseda	Možne posledice ob neupoštevanju opozorila
 <b>Nevarnost!</b>	Neposredna življenjska nevarnost ali najtežje poškodbe
 <b>Opozorilo!</b>	Težke poškodbe, možnost življenjske nevarnosti
 <b>Previdno!</b>	Lahke do srednje težke poškodbe
<b>Pozor!</b>	Nevarnost nastanka materialne škode

**Opomba:**

Za mobilno čistilno postajo se v teh navodilih za uporabo uporabljata tudi pojma čistilna postaja ali naprava.

## OBSEG DOBAVE

Takoj po odstranitvi embalaže preverite obseg dobave. Preverite morebitne poškodbe na napravi in vseh sestavnih delih. Pokvarjene naprave ali delov ne uporabljajte.

- Mobilna čistilna postaja
- Brizgalna pištola
- Nastavek za pršenje (glava za prho)
- Šobni nastavek
- Nastavek s krtačo
- Cev
- Priključni kabel z 12 V avtomobilskim vtičem
- Navodila za uporabo

Vso dokumentacijo predajte tudi drugim uporabnikom!

## PREDVIDENA UPORABA

Mobilna čistilna postaja je namenjena hitremu in preprostemu čiščenju površin na prostem. Z velikim 15-litrskim rezervoarjem za vodo lahko umazanijo pod pritiskom odstranjujete tudi brez vodnega priključka. Čistilna postaja je idealna za mobilno, hitro in preprosto čiščenje npr. motorjev, čolnov ali opreme za kampiranje.

Ta naprava ni namenjena za to, da bi jo uporabljali otroci in osebe z omejenimi duševnimi/telesnimi sposobnostmi in s pomanjkanjem izkušenj in/ali znanja. Nadzorujte otroke in nadzorujte otroke in zagotovite, da se ne bodo igrali z napravo.

Naprava ni predvidena za profesionalno uporabo.

Kakršnakoli drugačna uporaba ali sprememba naprave ni v skladu s predvideno uporabo in skriva velike nevarnosti. Za škodo, nastalo zaradi uporabe v nasprotju s predvideno uporabo, proizvajalec ne prevzema nobene odgovornosti.

**Proizvajalec ni odgovoren za škodo, nastalo zaradi:**

- Napačnega priklopa in/ali delovanja.
- Zunanjega vpliva s silo, poškodbe naprave in/ali poškodb delov naprave zaradi mehanskih vplivov ali preobremenitve.
- Kakršnihkoli sprememb na napravi.
- Uporabe naprave v namen, ki ni opisan v navodilih za uporabo.
- Posredne škode, nastale zaradi nepredvidene in/ali nepravilne uporabe.
- Vlage in/ali nezadostnega zračenja.
- Nepooblaščenega odprtja naprave.

# VARNOST

Preberite vse varnostne napotke in navodila. Nenatančno upoštevanje varnostnih napotkov in navodil lahko povzroči električni udar, požar in/ali težke poškodbe. Shranite vse varnostne napotke in navodila za prihodnost.



## Življenjska nevarnost in nevarnost poškodb za otroke!

- **Nevarnost strangulacije!** Napravo hranite izven dosega otrok. Otroci ne morejo prepoznati nevarnosti, ki jih lahko povzroči naprava!



## Nevarnost požara!

- Da preprečite poškodbe na napravi, se prepričajte, da je napetost enaka navedeni vhodni napetosti na napravi.
- Takoj prenehajte z uporabo naprave, če zagledate dim ali zavohate neobičajen vonj.
- Naprave ne izpostavljajte neposrednim sončnim žarkom.



## Nevarnost električnega udara!

- Prepričajte se, da so vsi vtiči in kabli suhi. Naprave na električno omrežje nikoli ne priklaplajte z vlažnimi ali mokrimi rokami.
- Poškodovane naprave ne uporabljajte. Poškodbe električnega kabla, naprave ali polnilnega kabla povečajo tveganje električnega udara.
- Naprave ne poskušajte razstaviti ali popraviti. Poškodovano napravo ali omrežni kabel mora takoj popraviti ali nadomestiti strokovnjak.
- Pri odklapanju kabla vedno povlecite za vtič in nikoli ne vlecite za kabel. Kabel se lahko poškoduje.
- Kabla nikoli ne uporabite za nošenje ali vlečenje naprave.
- Naprave nikoli ne uporabljajte, če je padla ali je bila kakorkoli drugače poškodovana. Odnosite jo na pregled in v popravilo h kvalificiranemu električarju.



## Nevarnost poškodb!

- **Nevarnost poškodb!** Naprave ne spreminjajte, odpirajte ali manipulirajte. V nasprotnem primeru obstaja povečana nevarnost poškodb.
- Vodnega curka ne usmerjajte v osebe, živali ali električne naprave.
- Če napravo prevažate v vozilu, jo hranite v prtljžniku ali na primerni polici, da se ne bo začela premikati pri nenadnem gibanju.
- Naprava mora med uporabo vedno biti pod nadzorom.



## Nevarnost nastanka poškodb!

- **V rezervoar ne vlivajte vnetljivih tekočin.**

## PREGLED IZDELKA

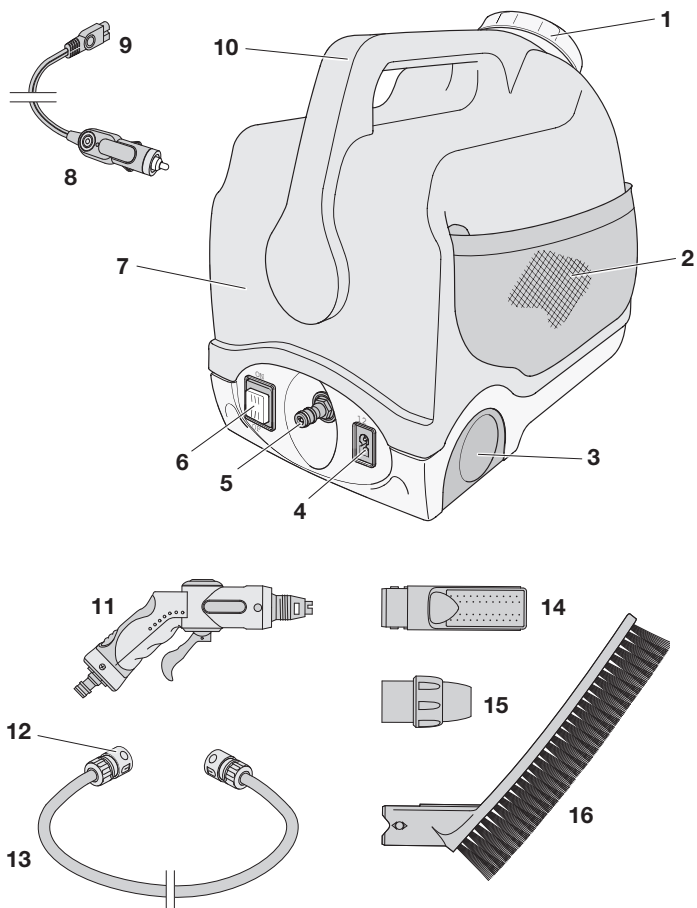

- |                           |   |
|---------------------------|---|
| 1. Pokrov/odprtina        | 10. Nosilni ročaj                       |
| 2. Mreža za shranjevanje  | 11. Brizgalna pištola                   |
| 3. Transportna kolesa     | 12. Cevna spojka                        |
| 4. 12 V priključna doza   | 13. Cev                                 |
| 5. Priključek za cev      | 14. Nastavek za pršenje (glava za prho) |
| 6. Stikalo ON/OFF         | 15. Šobni nastavek                      |
| 7. Rezervoar za vodo      | 16. Nastavek s krtačo                   |
| 8. 12 V avtomobilski vtič |   |
| 9. 12 V vtič              |   |

# UPORABA

## Nasveti za uporabo

### ⚠ Opozorilo!

- Vodnega curka ne usmerjajte v osebe, živali ali električne naprave. Vodni curek je pod pritiskom in lahko povzroči težke poškodbe.
- Poskrbite, da v delovnem območju in ni oseb in živali.

### ⚠ Previdno!

- Če naprave več kot 5 minut ne boste potrebovali, jo izklopite (stikalo v položaj OFF).
- Pred uporabo preverite, ali je cev pravilno priključena in ali so brizgalna pištola in nastavek pravilno pritrjeni.
- 12 V avtomobilska vtičnica je mogoče aktivna šele po vžigu. Upoštevajte navodilo za uporabo vašega vozila ali vprašajte strokovnjake vaše delavnice, če ste negotovi.
- Med delovanjem naprave ne pokrivajte in poskrbite za zadostno prezračevanje.
- Delovno mesto ohranajte čisto in pospravljeno. Nered in neosvetljena delovna področja lahko pripeljejo do nesreč.

## Priprava

1. Odprite pokrov (1):  
Odvijte pokrov v nasprotni smeri urnega kazalca.

### Pozor!

- V rezervoar za vodo vlijte le čisto, neumazano vodo, sicer se lahko vodna napeljava umaže in poškoduje napravo.
  - Ne vlivajte čistilnih sredstev.
2. Napolnite rezervoar za vodo (7) s svežo vodo (maks. 15 l).  
Temperatura vode: pribl. 10 °C do 50 °C.
  3. Zaprite pokrov (1):  
Privijte pokrov v smeri urnega kazalca.

## Priključitev cevi

Priklopite cev (13) na priključek za cev (5).

1. Pri tem spojni element nekoliko povlecite nazaj.
2. Namestite cevno spojko (12) na priključek za cev (5) na napravi.
3. Ponovno izpustite cevno spojko. Bodite pozorni, da cevna spojka zaskoči.

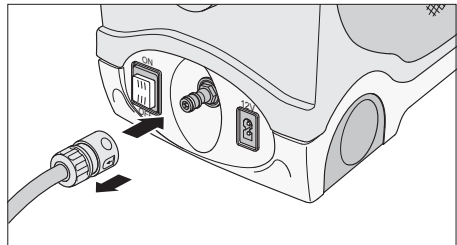



## Nameščanje/menjava nastavka

### ⚠ Previdno!

Pred menjavo nastavka se prepričajte, da je naprava izklopljena (stikalo v položaju OFF).

Izberite nastavek (14, 15 ali 16) in ga pritrдите na brizgalno pištolo (11).

Za menjavo ali odstranitev povlecite nastavek z brizgalne pištole.

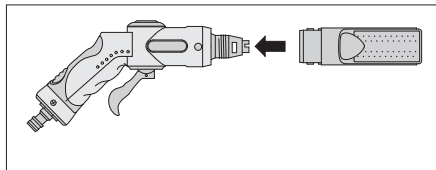

Nastavek za pršenje (14)

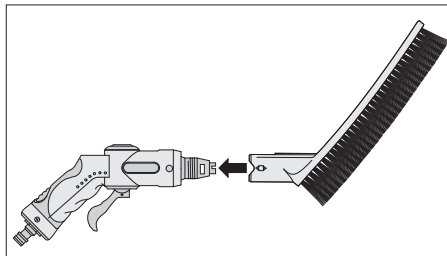

Nastavek s krtačo (16)

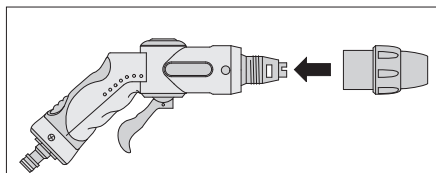

Šobni nastavek (15)

## Prilop brizgalne pištole

Prilopite brizgalno pištolo (11) na cev (13).

1. Pri tem spojni element nekoliko povlecite nazaj.
2. Namestite cevno spojko (12) na priključek za cev na brizgalni pištoli.
3. Ponovno izpusite cevno spojko. Bodite pozorni, da spojni element zaskoči.

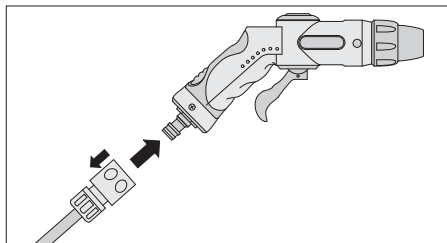

## Vklop

### ⚠ Previdno!

- Trdno držite brizgalno pištolo v roki, da preprečite reakcijsko silo. Voda je pod pritiskom.
- Ne pritisnite ročice na brizgalni pištoli!

1. Prilopite 12 V vtič (9) v 12 V priključno dozo (4).
2. Prilopite 12 V avtomobilski vtič (8) v 12 V avtomobilsko priključno dozo.
3. Preklopite stikalo (6) v položaj ON.

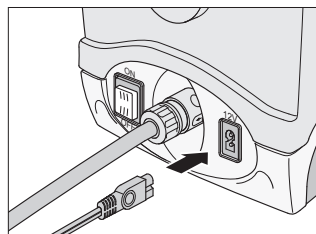

## Čiščenje

### ⚠ Previdno!

Če naprave več kot 5 minut ne boste potrebovali, jo izklopite (stikalo v položaj OFF).

### Pozor!

- Če uporabljate brizgalno pištolo s šobnim nastavkom, ne približujte vodnega curka na manj kot 30 cm do predmetov, ki jih želite očistiti. Upoštevajte navodila za uporabo predmetov, ki jih želite očistiti.
- Upoštevajte, da se akumulator prazni, ko vozilo ni prižgano.

Začnite s postopkom čiščenja. Z različnimi položaji ročice brizgalne pištole (11) lahko vplivate na pretok vode.

### Impulzni pretok vode

Držite ročico pritisnjeno, da očistite predmet z vodo pod pritiskom. Kakor hitro izpustite ročico, se pretok vode ustavi.

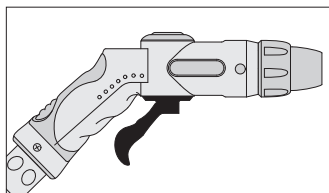

Položaj 1: voda se ustavi.

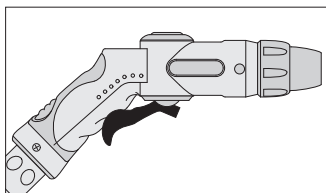

Položaj 2: voda teče.

### Trajni pretok vode

Prestavite ročico (v položaj 3 ali 4), da očistite predmet z vodo pod pritiskom. Če želite zaustaviti pretok vode, prestavite ročico nazaj v položaj 1.

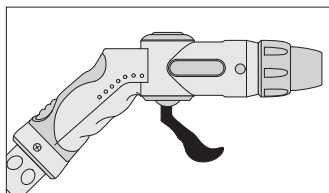

Položaj 3: voda teče.

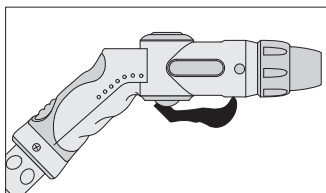

Položaj 4: voda teče.

## Uravnavanje vodnega curka

### Pozor!

Zavrtite šobo maks. 2 vrtljaja v smeri urnega kazalca, sicer bo šoba odpadla.

Na šobi lahko brezstopenjsko uravnate vodni curek. Pri tem vrtite šobo v smeri urnega kazalca in obratno.

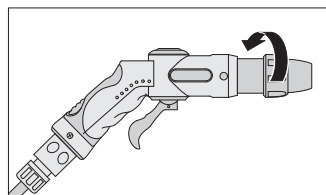

## Izklop

1. Prestavite stikalo (6) v položaj OFF.
2. Držite ročico nekaj sekund v položaju 2 (glejte „Čiščenje“), da voda preneha teči.
3. Odklopite 12 V avtomobilski vtič (8) iz 12 V avtomobilske priključne doze.
4. Odklopite 12 V vtič (9) iz 12 V priključne doze (4).
5. Odklopite cev (13) od naprave. Pri tem cevno spojko nekoliko povlecite nazaj.

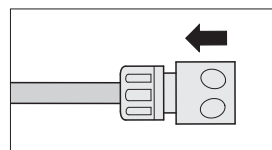

## TEHNIČNI PODATKI

Mere	41,5 x 23,5 x 37,5 cm
Teža	5,8 kg
Napetost	12 V DC / 6 A
Moč	60 W
Tlak	3–9 bar
Rezervoar za vodo	15 l
Glasnost	45 dB
Dolžina cevi	6 m
Dolžina avtomobilskega priključnega kabla	3 m
Skladiščna temperatura	0 °C do +40 °C
Varovalka	8 A

## ISKANJE NAPAK

Težava	Možen vzrok	Ukrep
Prenizek tlak vodnega curka.	Zrak v sistemu.	Držite ročico pritisnjeno približno 30 sekund, dokler iz naprave ne prihaja konstanten curek vode pod tlakom. Nasvet: za varčevanje z vodo lahko vodo ponovno napolnite v rezervoar. Pri tem odprite pokrov (1).
	Cev ni pravilno priključena.	Preverite cevno povezavo.
Ni vodnega curka.	Šoba je umazana.	Snemite šobo (glejte „Nameščanje/menjava nastavka“) in jo očistite pod tekočo vodo, po potrebi očistite morebitno umazanijo na odprtini s primernim orodjem (npr. lesena palica).
Naprave ne deluje.	Naprava ni pravilno priključena.	Preverite priključke.
		Preverite varovalko v 12 V avtomobilskem vtiču.

## ČIŠČENJE, NEGA IN VZDRŽEVANJE

- Kabel naj bo med skladiščenjem vedno lepo navit. To pomaga preprečiti poškodbe kabla in naprave, do katerih bi lahko prišlo pomotoma.
- Izdelek čistite z mehko krpo.
- Napravo shranjujte na čistem, suhem mestu.
- Poskrbite, da v napravi ali v cevi ni vode. Pustite rezervoar, da se posuši, in obesite cev, da lahko preostala voda odteče.

### Čiščenje/menjava sesalnega ventila

Prepusite čiščenje ali menjavo sesalnega ventila v rezervoarju za vodo le usposobljenemu strokovnemu osebju. Obrnite se na svojega strokovnega prodajalca.

### Menjava varovalke v 12 V avtomobilskem vtiču

1. Odvijte držalni obroček (1) s pokrovom varovalke (2) od avtomobilskega vtiča (4).
2. Vstavite novo varovalko (3) enake velikosti (glejte tehnične podatke).
3. Ponovno privijte držalni obroček (1) s pokrovom varovalke (2) na avtomobilski vtič (4).

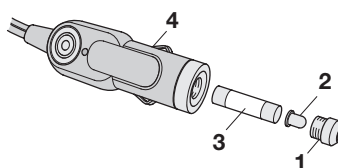

### Servis

Če ste prebrali navodila za uporabo, vendar imate še vedno vprašanja glede uporabe ali pa se pojavijo nepričakovane težave, se obrnite na svojega trgovca.

## ODLAGANJE MED ODPADKE

Embalaža je izdelana iz okolju prijaznih materialov, ki jih lahko oddate na mestih za recikliranje.



Električnih naprav ne odvrzite med gospodinjske odpadke!

V skladu z Evropsko direktivo 2002/96/ES o ravnanju z odpadno električno in elektronsko opremo in njeno uporabo v nacionalnem pravu je treba rabljene električne naprave zbirati ločeno in jih predelati na okolju prijazen način. O možnostih odlaganja odpadnih električnih naprav med odpadke se pozanimajte pri svoji občinski ali mestni upravi.

Slike lahko malenkostno odstopajo od izdelka. Pridržujemo si pravico do sprememb z namenom tehničnih izboljšav. Dekoracija ni priložena.





**cartrend** 

**SPA SystemPartner GmbH & Co. KG**  
Benzstr. 1  
D-76185 Karlsruhe

**SPA SystemPartner GmbH & Co.**  
Industriestr. 31  
CH-8112 Otelfingen

**SPA Systems s.r.o.**  
Pod Višňovkou 1661/37  
140 00 Praha 4 – Krč, CZ

[www.spa-automotive.com](http://www.spa-automotive.com)

**EAN: 4038373803207**

**Stand: 12/2014**

**80320**